

ПРИНЯТА на заседании
Педагогического совета
протокол № 10
от 10.09.2012 г.

УТВЕРЖДАЮ
Директор школы Л.С. Пяхова
Приказ № 212
от «07» сентября 2012 г.



**ОБРАЗОВАТЕЛЬНАЯ ПРОГРАММА
НАЧАЛЬНОГО ОБЩЕГО ОБРАЗОВАНИЯ
МАОУ СОШ № 11.**

Г. БЕРЕЗНИКИ

Содержание

Целевой раздел

1. Пояснительная записка _____ 3
2. Планируемые результаты освоения обучающимися основной образовательной программы начального общего образования _____ 12
3. Система оценки достижения планируемых результатов освоения основной образовательной программы начального общего образования _____ 19

Содержательный раздел

4. Программа формирования универсальных учебных действий (УУД) у младших школьников _____ 30
5. Программы отдельных предметных курсов _____ 34
6. Программа духовно-нравственного развития и воспитания обучающихся на ступени начального общего образования _____ 55
7. Программа формирования экологической культуры, здорового и безопасного образа жизни _____ 58
8. Программа коррекционной работы _____ 76

Организационный раздел

9. Учебный план начального общего образования _____ 83
10. План внеурочной деятельности _____ 90
11. Условия реализации основной образовательной программы _____ 98
12. Литература _____ 127
13. Приложение _____ 128

1. ПОЯСНИТЕЛЬНАЯ ЗАПИСКА

Образовательная программа начального общего образования МАОУ СОШ № 11 разработана на основе Примерной основной образовательной программы образовательного учреждения и Федерального государственного образовательного стандарта начального общего образования, утвержденного Приказом Министерства образования и науки РФ от 06.10.2009 № 373. Данная образовательная программа реализуется в начальном звене муниципального общеобразовательного учреждения, срок реализации 4 года.

АКТУАЛЬНОСТЬ

Впервые в истории образования необходимо учить личность, начиная со ступени начального общего образования, постоянно самостоятельно обновлять те знания и навыки, которые обеспечивают ее успешную учебную и внеучебную деятельность, формировать готовность осваивать требования основного и полного среднего образования, совершать в будущем обоснованный выбор своего жизненного пути.

Главной целью образования становится не передача знаний и социального опыта, а развитие личности ученика.

Актуальность программы заключается в том, что умение учиться, составляющее основу личностного развития учащегося, означает умение учиться познавать и преобразовывать мир, ставить проблемы, искать и находить новые решения, учиться сотрудничать с другими людьми на основе уважения и равноправия.

ЦЕЛЬ ОБЩЕОБРАЗОВАТЕЛЬНОЙ ПРОГРАММЫ

Обеспечение планируемых результатов по достижению выпускником начальной общеобразовательной школы целевых установок, знаний, умений, навыков и компетенций, определяемых личностными, семейными, общественными, государственными потребностями и возможностями ребенка младшего школьного возраста, индивидуальными особенностями его развития и состояния здоровья.

ЦЕННОСТНЫЕ ОРИЕНТИРЫ НАЧАЛЬНОГО ОБРАЗОВАНИЯ

Формирование основ гражданской идентичности личности на базе:

- чувства сопереживания и гордости за свою родину, народ и историю.
- осознание ответственности человека за благосостояние общества.
- восприятия мира как единого целого при разнообразии культур, национальностей, религий, отказа от деления на «своих» и «чужих», уважения истории и культуры каждого народа.

Формирование психологических условий развития общения, кооперации сотрудничества на основе:

- доброжелательности, доверия и внимательности к людям, готовности к сотрудничеству и дружбе, оказанию помощи тем, кто в ней нуждается.

- уважение к окружающим – умение слушать и слышать партнера, признавать право каждого на собственное мнение и принимать решение с учетом позиции всех участников.

Развитие ценностно-смысловой сферы личности на основе общечеловеческих принципов нравственности и гуманизма:

- понятия и уважения ценностей семьи и общества, школы, коллектива и стремление следовать им.

- ориентация в нравственном содержании и смысле, как собственных поступков, так и поступков окружающих людей, развитие этических чувств (стыда, вины, совести) как регуляторов морального поведения.

- формирование чувства прекрасного и этических чувств, благодаря знакомству с мировой и отечественной художественной культурой.

Развитие умения учиться как первого шага к самообразованию и самовоспитанию:

- развитие широких познавательных интересов, инициативы и любознательности, мотивом познания и творчества.

- формирование способности к самоорганизации своей учебной деятельности (планированию, контролю, оценке).

Развитие самостоятельности, инициативы и ответственности личности как условия ее самоактуализации:

- формирование самоуважения и эмоционально-положительного отношения к себе, готовности открыто выражать и отстаивать свою позицию критичности к своим поступкам и умения адекватно их оценивать;

- развития готовности к самостоятельным поступкам и действиям, ответственности за их результаты.

- формирование нетерпимости и умения противостоять действиям и влияниям, представляющим угрозу жизни, здоровью, безопасности личности и общества в пределах своих возможностей.

ЗАДАЧИ, РЕШАЕМЫЕ ПЕДАГОГАМИ, РЕАЛИЗУЮЩИМИ ОСНОВНУЮ ОБРАЗОВАТЕЛЬНУЮ ПРОГРАММУ НАЧАЛЬНОГО ОБЩЕГО ОБРАЗОВАНИЯ:

- Реализовать основную образовательную программу начальной школы в разнообразных организационно-учебных формах (уроки, занятия, проекты, практики, конкурсы, выставки, соревнования, презентации и пр.).
- Обеспечить комфортные условия смены ведущей деятельности – игровой на учебную.
- Создать условия для овладения высшими формами игровой деятельности.
- Обеспечить условия формирования учебной деятельности.
- Создать условия для творческой продуктивной деятельности ребенка.
- Создать пространство для социальных практик младших школьников и приобщения их к общественно значимым делам.

ПОРТРЕТ ВЫПУСКНИКА НАЧАЛЬНОЙ ШКОЛЫ

Анализ результатов анкетирования учащихся, родителей и учителей выявил важнейшие черты выпускника начальной школы:

- Нравственно и социально значимые качества (уважение к родной стране, своему народу, его истории, осознание своих обязанностей перед обществом, другими людьми, самим собой)
- Любознательность активность в познании мира
- Готовность действовать самостоятельно и отвечать за свои поступки

Наш выпускник доброжелательный и коммуникабельный, осознанно выполняющий правила здорового и безопасного образа жизни, готовый обучаться в средней школе.

ОСОБЕННОСТИ ОРГАНИЗАЦИИ ОБРАЗОВАТЕЛЬНОГО ПРОЦЕССА

Обучение в школе организовано в две смены (1-я смена – 1, 4 классы; 2-я смена – 2-3 классы).

Школа работает в режиме 5-ти дневной рабочей недели (1 – 3 классы) и 6-ти дневной рабочей недели (4-е классы). Учебный процесс на первой ступени школы (1-4 класс) строится по классно-урочной системе.

АДРЕСНОСТЬ ООП

Программа рассчитана на детей в возрасте от 6 лет 6 месяцев до 11 лет с разными образовательными потребностями и возможностями здоровья. Для одаренных детей предусмотрена возможность развития творческих и познавательных способностей через исследовательскую и проектную деятельность как на уроках, так и во внеурочной деятельности. Программа коррекционной работы в первом классе направлена на выравнивание стартовых возможностей, в последующих классах – на оказание психолого-педагогической поддержки детей с отклонениями в развитии (слабослышащих, с пониженным зрением, с заиканием и другими логопедическими нарушениями, умственно отсталых и с задержкой психического развития). Для детей с особыми образовательными потребностями возможно обучение по индивидуальным планам.

ОСОБЕННОСТИ ПЕРВОЙ СТУПЕНИ ОБЩЕГО ОБРАЗОВАНИЯ

Начальная школа – новый этап в жизни ребенка, когда начинается систематическое обучение в образовательном учреждении, расширяется сфера его взаимодействия с окружающим миром, изменяется социальный статус и увеличивается потребность в самовыражении.

С получение нового статуса «ученик», ребенок впервые начинает заниматься социально значимой, общественно оцениваемой учебной деятельностью. Все отношения учащегося с внешним миром определяются его новой социальной позицией – ролью школьника.

Содержание и формы организации учебной деятельности проектируют определенный тип сознания и мышления учащихся. Центральной линией

развития младшего школьника является формирование интеллектуальной деятельности и произвольности всех психических процессов. В результате обучения центральными образованиями ребенка младшего школьного возраста являются: словеснологическое мышление; произвольная смысловая память; произвольное внимание; письменная речь; произвольная речь с учетом цели и условий коммуникации; интеллектуальные операции (анализ, сравнение, классификация и др.), а так же организационные, рефлексивные умения, способность к реализации внутреннего плана действий.

Образование в начальной школе является базой, фундаментом всего последующего обучения. В первую очередь это касается сформированности универсальных учебных действий (УУД), обеспечивающих умение учиться.

Виды деятельности младшего школьника школы:

- Совместно-распределенная учебная деятельность (коллективная дискуссия, групповая работа)
- Игровая деятельность (высшие виды игр – игра-драматизация, режиссерская игра, игра с правилами)
- Творческая деятельность (художественное творчество, конструирование, социально значимое проектирование и др.)
- Трудовая деятельность (самообслуживание, участие в общественно-полезном труде, в социально значимых трудовых акциях)
- Спортивная деятельность (освоение основ физической культуры, знакомство с различными видами спорта, опыт участия в спортивных соревнованиях).

Задачи, решаемые младшими школьниками в разных видах деятельности:

- Сделать первые шаги в овладении основами понятийного мышления (в освоении содержательного обобщения, анализа, планирования и рефлексии);
- Научиться самостоятельно конкретизировать поставленные учителем цели и искать средства их решения;
- Научиться контролировать и оценивать свою учебную работу и продвижение в разных видах деятельности;
- Овладеть коллективными формами учебной работы и соответствующими социальными навыками;
- Полностью овладеть высшими видами игр (игра-драматизация, режиссерская игра, игра по правилам). Научиться удерживать свой замысел, согласовывать его с партнерами по игре, воплощать в игровом действии. Научиться удерживать правило и следовать ему;
- Научиться создавать собственные творческие замыслы и доводить их до воплощения в творческом продукте. Овладеть средствами и способами воплощения собственных замыслов.

Достижение личностных результатов учащихся:

- Готовность и способность обучающихся к саморазвитию
- Сформированность мотивации к обучению
- Осмысление и понимание основных базовых ценностей

Достижение метапредметных результатов обучающихся:

- Освоение универсальных учебных действий (регулятивных, познавательных, коммуникативных)

Достижение предметных результатов:

- Освоение опыта предметной деятельности по получению нового знания, его преобразования и применения на основе элементов научного знания, современной научной картины мира.

Образовательная среда

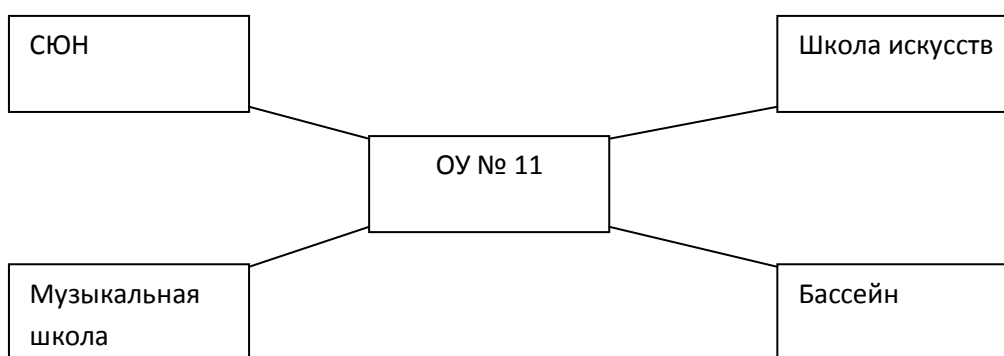

Характер образовательных потребностей родителей

При поступлении в 1 класс все родители заключили договор со школой. Родители нашей школы - активные участники воспитательного процесса.

Результаты анкетирования: 11/12 учебном году

Вопрос: «Удовлетворяет ли Вас качество обучения детей в нашей школе?»

«да»-65 %

«скорее» - 20 %

«нет» -15%

Характеристика обучающихся в начальной школе

На начало 2014 – 2015 учебного года в начальной школе обучается 473 ученика (17 классов), девочек 259 – 54,8 %, мальчиков – 214 человек (45,2%).

Администрация: Ляхова Л.С.- директор, Ермакова Г.Д. и Капустина Л.Н. – заместители директора по УР в начальных классах, Путина Л.А. - заместитель директора по УР в старших классах, Бельтюкова О.Ю. – заместитель директора по воспитательной работе.

Характеристика кадрового состава.

В начальных классах работает 24 педагога, из них 17 учителей начальных классов и 7 специалистов по предметам (изобразительное искусство, музыка, технология, физическая культура, иностранный язык)

С высшем образование 11 человек –45,8%, 3 человека имеют высшую категорию – 12,5%, первую -11 человек –45,8%. 2 человека имеют почетные грамоты МО РФ.

Работает методическое объединение учителей начальных классов, руководитель– Ужегова Н.И.

Курсовая подготовка

100 % учителей начальных классов прошли курсовую подготовку по новому образовательному стандарту. 1 человек (Ершова В.В.), прошла курсовую подготовку в Перми «Роль тренажеров для ученического портфолио в достижении результатов младших школьников»

Все учителя, работающие по УМК «Планета знаний», «Гармония» участвовали в областном семинаре по реализации требования ФГОС в начальных классах» г.Пермь, лекторы г.Москва.

7 кабинетов начальных классов аттестованы на звание «Образцовый».

Творческие достижения учителей

Участие в конкурсах педагогического мастерства

Всероссийская научно-практическая конференция «Инновационные процессы в начальном общем образовании: проблемы реализации ФГОС». – декабрь, г.Пермь. Соколова Н.А., Кривцова М.О.–выступили на конференции с докладами из опыта работы. Материалы выступления опубликованы в методическом сборнике.

Ершова В.В. участвовала во Всероссийской дистанционной олимпиаде педагогов, работающих по системе Л.Занкова, стала обладателем Специального поощрительного приза.

Ершова В.В., принимала участие в Межрегиональном конкурсе методических разработок «Педагогические инновации 21 века, в номинации «Мультимедийная презентация», Казань 2012г.

Российский конкурс «Мой лучший урок» , 2010 г.- 3 человека.

Общероссийский фестиваль педагогический идей «Открытый урок» Соколова Н.А.

Завуч.инфо отправили 4 человека материалы открытых уроков.

Завуч.инфо Всероссийская педагогическая видеоконференция «Мастерство эффективности коммуникации, Ершова В.В., Соколова Н.А.

Результативность обучения учащихся

Краевой мониторинг, 4 классы (2012г.) - 2 место в городе, проект «Ступени» 30 место в рейтинге из 100 лучших школ края.

Лапаева О.В. за хорошую результативность в краевом тестировании 4 классов, получила премию мэра. Все учителя 4-х классов получили денежную премию в размере 221г.

Творческие достижения учащихся

Городские олимпиады 2010-2011 учебный год

4 классы

1 место олимпиада –русский язык

2 место олимпиада - математика

3 классы

2 место - марафон знаний

Городские олимпиады 2011-2012 учебный год.

4 классы

1 место олимпиада – русский язык

6 место олимпиада - математика

1 место –исследовательские работы учащихся

3 классы

1 место - марафон знаний

Городские олимпиады 2012-2013 учебный год.

4 классы

1 место олимпиада – русский язык

7 место олимпиада – математика

4 место – исследовательские работы учащихся

3 классы

5 место – марафон знаний

Городские олимпиады 2013-2014 учебный год.

4 классы

4 место олимпиада – русский язык

11 место олимпиада – математика

3 классы

3 место – марафон знаний

В общекомандном зачете на уровне города на протяжении трех лет учащиеся начальной школы занимают первые места.

В школе работает литературный клуб «Зырянка», многие стихи опубликованы в сборниках.

НОРМАТИВНАЯ БАЗА

Образовательный процесс регламентируется следующими **нормативными правовыми актами:**

Федеральные нормативные документы

1. Закон РФ «Об образовании»
2. Постановление Главного государственного санитарного врача РФ от 29.12.2010 № 189 «Об утверждении СанПиН 2.4.2.2821-10 «Санитарно-эпидемиологические требования к условиям и организации обучения в общеобразовательных учреждениях».
3. Приказ Министерства образования и науки РФ от 06.10.2009 № 373 «Об утверждении и введении в действие Федерального государственного образовательного стандарта начального общего образования» (в ред. Приказов Минобрнауки России от 26.11.2010 № 1241, от 22.09.2011 № 2357, от 18.12.2012 № 1060).
4. Постановление Правительства РФ от 19.03.2001 № 196 «Об утверждении Типового положения об общеобразовательном учреждении» (в ред. от 10.03.2009).
5. Методическое письмо Министерства общего и профессионального образования РФ от 19.11.1998 № 1561/14-15 «Контроль и оценка результатов обучения в начальной школе».
6. Приказ Минобрнауки РФ от 30.08.2013 № 1015 «Об утверждении Порядка организации и осуществления образовательной деятельности по основным общеобразовательным программам – образовательным программам начального общего, основного общего и среднего общего образования».
7. Приказ Минобрнауки РФ от 22.01.2014 № 32 «Об утверждении Порядка приема граждан на обучение по образовательным программам начального общего, основного общего и среднего общего образования».
8. Письмо Министерства образования РФ от 21.03.2003 № 03-1-57ин/13-03 «Рекомендации по организации приема в первый класс».
9. Письмо Министерства образования РФ от 25.09.2000 № 2021/11-13 «Об организации обучения в первом классе четырехлетней начальной школы».
10. Информационное письмо Министерства образования РФ от 03.06.2003 № 13-51-120/13 «О системе оценивания учебных достижений младших школьников в условиях безотметочного обучения в общеобразовательных учреждениях, участвующих в эксперименте по совершенствованию структуры и содержания общего образования».

11. Письмо Министерства образования РФ от 20.04.2001 № 408/13-13 «О рекомендациях по организации обучения первоклассников в адаптационный период».
12. Приказ Министерства образования РФ от 28.04.2003 № 13-51-86/13 «Об увеличении двигательной активности обучающихся общеобразовательных учреждений».
13. Письмо Министерства образования РФ от 17.12.2001 № 957/13-13 «Об обучении информатике в начальной школе».
14. Письмо Министерства образования РФ от 28.03.2002 № 199/13 «Рекомендации по использованию компьютеров в начальной школе».
15. Приказ Министерства образования и науки РФ от 31.03.2014 № 253 «Об утверждении федерального перечня учебников, рекомендуемых к использованию при реализации имеющих государственную аккредитацию образовательных программ начального общего, основного общего, среднего общего образования».
16. Приказ Министерства образования и науки РФ от 04.10.2010 № 986 «Об утверждении федеральных требований к образовательным учреждениям в части минимальной оснащенности учебного процесса и оборудования учебных помещений».
17. Приказ Министерства образования и науки РФ от 28.12.2010 № 2106 «Об утверждении федеральных требований к образовательным учреждениям в части охраны здоровья обучающихся, воспитанников».

2. ПЛАНИРУЕМЫЕ РЕЗУЛЬТАТЫ ОСВОЕНИЯ ОБУЧАЮЩИМИСЯ ОСНОВНОЙ ОБРАЗОВАТЕЛЬНОЙ ПРОГРАММЫ НАЧАЛЬНОГО ОБЩЕГО ОБРАЗОВАНИЯ

Федеральный государственный образовательный стандарт начального общего образования представляет собой совокупность требований, обязательных при реализации основной программы начального общего образования.

К числу планируемых результатов освоения основной образовательной программы относятся:

- Личностные результаты – готовность и способность обучающихся к саморазвитию, сформированность мотивации к учению и познанию, ценностно-смысловые установки выпускников начальной школы, отражающие их индивидуально – личностные позиции, социальные компетентности, личностные качества; сформированность основ российской, гражданской идентичности.

- Метапредметные результаты – освоенные обучающимися универсальные учебные действия (познавательные, регулятивные и коммуникативные).

- Предметные результаты – освоенный обучающимися в ходе изучения учебных предметов опыт специфический для каждой предметной области деятельности по получению нового знания, его преобразованию и применению, а также система основополагающих элементов научного знания, лежащая в основе современной научной картины мира.

2.1. ЛИЧНОСТНЫЕ РЕЗУЛЬТАТЫ

Личностные результаты освоения основной образовательной программы начального общего образования отражают:

1) формирование основ российской гражданской идентичной, чувство гордости за свою Родину, российский народ и историю России, осознание своей этнической и национальной принадлежности; формирование ценностей многонационального российского общества; становление гуманистических и демократических ценностных ориентаций;

2) формирование целостного, социально ориентированного взгляда на мир в его органичном единстве и разнообразии природы, народов, культур и религий;

3) формирование уважительного отношения к иному мнению, истории и культуре других народов;

4) овладение начальными навыками адаптации в динамично изменяющемся и развивающемся мире;

5) принятие и освоение социальной роли обучающегося, развитие мотивов учебной деятельности и формирование личностного смысла учения;

- б) развитие самостоятельности и личной ответственности за свои поступки, в том числе в информационной деятельности, на основе представлений о нравственных нормах, социальной справедливости и свободе;
- 7) формирование эстетических потребностей, ценностей и чувств;
- 8) развитие этических чувств, доброжелательности и эмоционально – нравственной отзывчивости, понимания и сопереживания чувствам других людей;
- 9) развитие навыков сотрудничества с взрослыми и сверстниками в разных социальных ситуациях, умение не создавать конфликтов и находить выходы из спорных ситуаций;
- 10) формирование установки на безопасный, здоровый образ жизни, наличие мотивации к творческому труду, работе на результат, бережному отношению к материальным и духовным ценностям.

К концу начального образования в соответствии с данной ООП НОО младший школьник сможет иметь социальный опыт:

- в ориентировке в окружающем пространстве и времени;
- в проведении и организации культурного семейного досуга, досуга с друзьями, индивидуального культурного;
- в получении ответов на возникающие у него вопросы об окружающем мире;
- в осуществлении простейших трудовых (бытовых) дел;
- в осуществлении ухода за своим телом по мере необходимости;
- в культурном и безопасном поведении в окружающем мире;
- в осуществлении учебной работы в школе и самостоятельной учебной работы.

2.2. МЕТАПРЕДМЕТНЫЕ РЕЗУЛЬТАТЫ

Метапредметные результаты освоения основной образовательной программы начального общего образования отражают:

- 1) овладение способностью принимать и сохранять цели и задачи учебной деятельности, поиска средств её осуществления;
- 2) освоение способов решения проблем творческого и поискового характера;
- 3) формирование умения планировать, контролировать и оценивать учебные действия в соответствии с поставленной задачей и условиями её реализации; определять наиболее эффективные способы достижения результата;
- 4) формирование умения понимать причины успеха/ неуспеха учебной деятельности и способности конструктивно действовать даже в ситуациях неуспеха;
- 5) освоение начальных форм познавательной и личностной рефлексии;
- б) использование знаково-символических средств представления информации для создания моделей изучаемых объектов и процессов, схем решения учебных и практических задач;

- 7) активное использование речевых средств и средств информационных и коммуникационных технологий для решения коммуникативных и познавательных задач;
- 8) использование различных способов поиска (справочных источниках и открытом учебном информационном пространстве сети Интернет), сбора, обработки, анализа, организации, передачи и интерпретации информации в соответствии с коммуникативными и познавательными задачами и технологиями учебного предмета; в том числе умение вводить текст с помощью клавиатуры, фиксировать (записывать) в цифровой форме измеряемые величины и анализировать изображения, звуки, готовить своё выступление и выступать с аудио -, видео- и графическим сопровождением; соблюдать нормы информационной избирательности, этики и этикета;
- 9) овладение навыками смыслового чтения текстов различных стилей и жанров в соответствии с целями и задачами; осознанно строить речевое высказывание в соответствии с задачами коммуникации и составлять тексты в устной и письменной формах;
- 10) овладение логическими действиями сравнения, анализа, синтеза, обобщения, классификации по родовидовым признакам, установление аналогий и причинно – следственных связей, построение рассуждений, отнесение к известным понятиям;
- 11) готовность слушать собеседника и вести диалог; готовность признавать возможность существования различных точек зрения и права каждого иметь свою; излагать своё мнение и аргументировать свою точку зрения и оценку событий;
- 12) определение общей цели и путей её достижения; умения договариваться о распределении функций и ролей в совместной деятельности; осуществлять взаимный контроль в совместной деятельности, адекватно оценивать собственное поведение и поведение окружающих;
- 13) готовность конструктивно разрешать конфликты посредством учета интересов сторон и сотрудничества;
- 14) овладение начальными сведениями о сущности и особенностях объектов, процессов и явлений действительности (природных, социальных, культурных, технических и др.) в соответствии с содержанием конкретного учебного предмета;
- 15) овладение базовыми предметными и межпредметными понятиями, отражающими существенные связи и отношения между объектами и процессами;
- 16) умение работать в материальной информационной среде начального общего образования (в том числе с учебными моделями) в соответствии с содержанием конкретного учебного предмета.

2.3 ПРЕДПОЛАГАЕМЫЕ РЕЗУЛЬТАТЫ ПО ПРЕДМЕТАМ

«Русский язык»

1. Формирование первоначальных представлений о единстве и многообразии языкового и культурного пространства России, о языке как основе национального самосознания.

2. Понимание обучающимися того, что язык представляет собой явление национальной культуры и основное средство человеческого общения; осознание значения русского языка как государственного языка Российской Федерации, языка межнационального общения.

3. Сформированность позитивного отношения к правильной устной и письменной речи как показателям общей культуры и гражданской позиции человека.

4. Владение первоначальными представлениями о нормах русского языка (орфоэпических, лексических, грамматических, орфографических, пунктуационных) и правилах речевого этикета.

5. Формирование умения ориентироваться в целях, задачах, средствах и условиях общения, выбирать адекватные языковые средства для успешного решения коммуникативных задач при составлении несложных монологических высказываний и письменных текстов.

6. Осознание безошибочного письма как одного из проявлений собственного уровня культуры, применение орфографических правил и правил постановки знаков препинания при записи собственных и предложенных текстов. Владение умением проверять написанное.

7. Владение учебными действиями с языковыми единицами и формирование умения использовать знания для решения познавательных, практических и коммуникативных задач.

8. Освоение первоначальных научных представлений о системе и структуре русского языка: фонетике и графике, лексике, словообразовании (морфемике), морфологии и синтаксисе; об основных единицах языка, их признаках и особенностях употребления в речи;

9. Формирование умений опознавать и анализировать основные единицы языка, грамматические категории языка, употреблять языковые единицы адекватно ситуации речевого общения.

«Литературное чтение»:

1) понимание литературы как явления национальной и мировой культуры, средства сохранения и передачи нравственных ценностей и традиций;

2) осознание значимости чтения для личного развития; формирование представлений о Родине и её людях, окружающем мире, культуре, первоначальных этических представлений, понятий о добре и зле, дружбе, честности; формирование потребности в систематическом чтении;

3) достижение необходимого для продолжения образования уровня читательской компетентности, общего речевого развития, т. е. овладение чтением вслух и про себя, элементарными приёмами анализа художественных, научно-познавательных и учебных текстов с использованием элементарных литературоведческих понятий;

4) использование разных видов чтения (изучающее (смысловое), выборочное, поисковое); умение осознанно воспринимать и оценивать содержание и специфику различных текстов, участвовать в их обсуждении, давать и обосновывать нравственную оценку поступков героев;

5) умение самостоятельно выбирать интересующую литературу, пользоваться справочными источниками для понимания и получения дополнительной информации, составляя самостоятельно краткую аннотацию;

6) умение использовать простейшие виды анализа различных текстов: устанавливать причинно-следственные связи и определять главную мысль произведения, делить текст на части, озаглавливать их, составлять простой план, находить средства выразительности, пересказывать произведение;

7) умение работать с разными видами текстов, находить характерные особенности научно-познавательных, учебных и художественных произведений. На практическом уровне овладеть некоторыми видами письменной речи (повествование — создание текста по аналогии, рассуждение — письменный ответ на вопрос, описание — характеристика героев). Умение написать отзыв на прочитанное произведение;

8) развитие художественно-творческих способностей, умение создавать собственный текст на основе художественного произведения, репродукции картин художников, по иллюстрациям, на основе личного опыта.

«Математика»

1) Использование приобретённых математических знаний для описания и объяснения окружающих предметов, процессов, явлений, а также для оценки их количественных и пространственных отношений.

2) Овладение основами логического и алгоритмического мышления, пространственного воображения и математической речи, основами счёта, измерения, прикидки результата и его оценки, наглядного представления данных в разной форме (таблицы, схемы, диаграммы), записи и выполнения алгоритмов.

3) Приобретение начального опыта применения математических знаний для решения учебно-познавательных и учебно-практических задач.

4) Умения выполнять устно и письменно арифметические действия с числами и числовыми выражениями, решать текстовые задачи, выполнять и строить алгоритмы и стратегии в игре, исследовать, распознавать и изображать геометрические фигуры, работать с таблицами, схемами, графиками и диаграммами, цепочками, представлять, анализировать и интерпретировать данные.

5) Приобретение первоначальных навыков работы на компьютере (набирать текст на клавиатуре, работать с меню, находить информацию по заданной теме, распечатывать её на принтере).

«Окружающий мир»

1) понимание особой роли России в мировой истории, воспитание чувства гордости за национальные свершения, открытия, победы;

2) сформированность уважительного отношения к России, родному краю, своей семье, истории, культуре, природе нашей страны, её современной жизни;

3) осознание целостности окружающего мира, освоение основ экологической грамотности, элементарных правил нравственного поведения в мире природы и людей, норм здоровьесберегающего поведения в природной и социальной среде;

4) освоение доступных способов изучения природы и общества (наблюдение, запись, измерение, опыт, сравнение, классификация и др. с получением информации из семейных архивов, от окружающих людей, в открытом информационном пространстве);

5) развитие навыков устанавливать и выявлять причинно-следственные связи в окружающем мире.

«Изобразительное искусство»

1) Обладает чувством прекрасного и эстетического на основе знакомства с мировой и отечественной художественной культуры.

2) Умеет оценивать произведения искусства с эстетической точки зрения и на уровне эмоционального восприятия.

3) Владеет навыком изображения многофигурных композиций, умеет изображать пейзаж, натюрморт, портрет выражая, к ним свое эмоциональное отношение.

- 4) Умеет различать виды художественной деятельности, обладает опытом участия в творческой деятельности.

«Музыка»

- 1) Владеет основами музыкальной культуры, обладает основами художественного вкуса.
- 2) Проявляет интерес к народной музыке, творчеству родного края, ориентируется в многообразии музыкального фольклора.
- 3) Умеет воспринимать музыку различных жанров, размышлять о музыкальных произведениях.
- 4) Умеет организовать культурный досуг, самостоятельную творческую деятельность, умеет музицировать.

«Технология»

- 1) Уважительно относится к труду людей, знает общие правила создания предметов рукотворного мира и умеет руководствоваться ими в своей продуктивной деятельности.
- 2) Знает правила техники безопасности
- 3) Умеет изготавливать несложные конструкции изделий по рисунку, эскизу, образцу.
- 4) Умеет делать развертку заданной конструкции.

«Физическая культура»

- 1) Ориентируется в понятиях «физическая культура, режим дня, физическая подготовка», понимает положительное влияние физической культуры на физическое и личностное развитие.
- 2) Умеет подбирать и выполнять комплексы упражнений для утренней зарядки в соответствии с изученными правилами.
- 3) Выполняет упражнения по коррекции и профилактике нарушений зрения и осанки
- 4) Умеет оценивать величину нагрузки по частоте пульса.

3. СИСТЕМА ОЦЕНКИ ДОСТИЖЕНИЯ ПЛАНИРУЕМЫХ РЕЗУЛЬТАТОВ ОСВОЕНИЯ ОСНОВНОЙ ОБРАЗОВАТЕЛЬНОЙ ПРОГРАММЫ НАЧАЛЬНОГО ОБЩЕГО ОБРАЗОВАНИЯ

В соответствии с требованиями Федерального государственного образовательного стандарта начального общего образования в школе и на основе письма «Контроль и оценка результатов обучения в начальной школе» от 19.11.1998 № 1561/14-15 разработана система оценки, ориентированная на выявление и оценку образовательных достижений учащихся с целью итоговой оценки подготовки выпускников на ступени начального общего образования.

Оценка ученика определяется по универсальной шкале трех уровней успешности.

Качественная оценка	Отметка –баллы успешности (б.у.)	5-ти бальная отметка
Не достигнут даже необходимый уровень	Пустой кружок-обязательное задание, которое так и не удалось сделать	2 (неудовлетворительно). Возможность исправить!
Необходимый уровень	1 б.у. –частичное освоение	3 (удовлетворительно) Возможность исправить!
	2 б.у.- полное освоение	4 (хорошо) Право изменить.
Программный уровень	3 б.у. – частичное освоение	4+ (близко к отлично) Право изменить.
	4 б.у.- полное освоение	5 (отлично)
Максимальный уровень	5 б.у. – приближение к максимальному уровню	5+ или 5 и 5 (превосходно)
	6 б.у. – выход на максимальный уровень	5+ или 5 и 5 (превосходно)

В контрольные работы учителя могут включать как задания базового уровня, так и повышенного.

Так же для оценивания применяем тестовые задания. Они привлекают внимание, прежде всего тем, что дают точную количественную характеристику не только уровня достижений школьника по конкретному предмету, но и помогают выявить общего развития.

Особой формой письменного контроля являются графические работы (диаграммы, схемы, чертежи)

Итоговый контроль проводится как оценка результатов за достаточно большой промежуток учебного времени – четверть, полугодие, год. Таким образом, итоговые контрольные работы проводятся четыре раза в год. При выставлении переводных отметок отдается предпочтение более высоким.

На основании этих оценок по каждому предмету и по программе формирования универсальных учебных действий делаются следующие выводы:

1. Ученик овладел опорной системой знаний и учебными действиями, необходимыми для продолжения образования, и способен использовать их для решения простых учебно-познавательных и учебно-практических задач средствами данного предмета.

Такой вывод делается, если в материалах накопительной системы оценки зафиксировано достижение планируемых результатов по всем основным разделам учебной программы как минимум с оценкой «зачтено» (или «удовлетворительно»), а результаты выполнения итоговых работ свидетельствуют о правильном выполнении не менее 50% заданий базового уровня.

2. Ученик овладел опорной системой знаний, необходимой для продолжения образования, на уровне осознанного произвольного овладения учебными действиями.

Такой вывод делается, если в материалах накопительной системы оценки зафиксировано достижение планируемых результатов по всем основным разделам учебной программы, причем не менее чем по половине разделов выставлена оценка «хорошо» или «отлично», а результаты выполнения итоговых работ свидетельствуют о правильном выполнении не менее 65% заданий базового уровня и получении не менее 50% от максимального балла за выполнение заданий повышенного уровня.

3. Ученик не овладел опорной системой знаний и учебными действиями, необходимыми для продолжения образования.

Такой вывод делается, если в материалах накопительной системы оценки не зафиксировано достижение планируемых результатов по всем основным разделам учебной программы, а результаты выполнения итоговых работ свидетельствуют о правильном выполнении менее 50% заданий базового уровня.

3.1. ФОРМЫ КОНТРОЛЯ И УЧЕТА ДОСТИЖЕНИЙ ОБУЧАЮЩИХСЯ

Обязательные формы и методы контроля	Иные формы учета достижений
--------------------------------------	-----------------------------

<i>текущая аттестация</i>	<i>итоговая (четверть, год) аттестация</i>	<i>урочная деятельность</i>	<i>внеурочная деятельность</i>
<ul style="list-style-type: none"> - устный опрос - письменная - самостоятельная работа - диктанты - контрольное списывание - тестовые задания - графическая работа - изложение - доклад - творческая работа - посещение уроков по программам наблюдения 	<ul style="list-style-type: none"> - диагностическая контрольная работа - диктанты - изложение - контроль техники чтения 	<ul style="list-style-type: none"> - анализ динамики текущей успеваемости 	<ul style="list-style-type: none"> - участие в выставках, конкурсах, соревнованиях - активность в проектах и программах внеурочной деятельности - творческий отчет
		<ul style="list-style-type: none"> - портфолио - анализ психолого-педагогических исследований 	

Формы представления образовательных результатов:

- табель успеваемости по предметам (с указанием требований, предъявляемых к выставлению отметок);
- тексты итоговых диагностических контрольных работ, диктантов и анализ их выполнения обучающимся (информация об элементах и уровнях проверяемого знания – знания, понимания, применения, систематизации);
- устная оценка успешности результатов, формулировка причин неудач и рекомендаций по устранению пробелов в обученности по предметам;
- портфолио;
- результаты психолого-педагогических исследований, иллюстрирующих динамику развития отдельных интеллектуальных и личностных качеств обучающегося, УУД.

3.2 ОСОБЕННОСТИ ОЦЕНКИ ЛИЧНОСТНЫХ, МЕТАПРЕДМЕТНЫХ И ПРЕДМЕТНЫХ РЕЗУЛЬТАТОВ.

Оценка личностных результатов

Объектом оценки личностных результатов являются сформированные у учащихся универсальные учебные действия, включаемые в три основных блока:

- *самоопределение* — сформированность внутренней позиции обучающегося — принятие и освоение новой социальной роли обучающегося; становление основ российской гражданской идентичности личности как чувства гордости за свою Родину, народ, историю и осознание своей этнической принадлежности; развитие самоуважения и способности адекватно оценивать себя и свои достижения, видеть сильные и слабые стороны своей личности;

- *смыслообразование* — поиск и установление личностного смысла (т. е. «значения для себя») учения обучающимися на основе устойчивой системы учебно-познавательных и социальных мотивов; понимания границ того, «что я знаю», и того, «что я не знаю», «незнания» и стремления к преодолению этого разрыва;

- *морально-этическая ориентация* — знание основных моральных норм и ориентация на их выполнение на основе понимания их социальной необходимости; способность к моральной децентрации — учёту позиций, мотивов и интересов участников моральной дилеммы при её разрешении; развитие этических чувств — стыда, вины, совести как регуляторов морального поведения.

Основное *содержание оценки личностных результатов* на ступени начального общего образования строится вокруг оценки:

- сформированности внутренней позиции обучающегося, которая находит отражение в эмоционально-положительном отношении обучающегося к образовательному учреждению,

- ориентации на содержательные моменты образовательного процесса — уроки, познание нового, овладение умениями и новыми компетенциями, характер учебного сотрудничества с учителем и одноклассниками — и ориентации на образец поведения «хорошего ученика» как пример для подражания;

- сформированности основ гражданской идентичности — чувства гордости за свою Родину, знания знаменательных для Отечества исторических событий; любви к своему краю, осознания своей национальности, уважения культуры и традиций народов России и мира; развития доверия и способности к пониманию и сопереживанию чувствам других людей;

- сформированности самооценки, включая осознание своих возможностей в учении, способности адекватно судить о причинах своего успеха/неуспеха в учении; умения видеть свои достоинства и недостатки, уважать себя и верить в успех;

- сформированности мотивации учебной деятельности, включая социальные, учебно-познавательные и внешние мотивы, любознательность и интерес к новому содержанию и способам решения проблем, приобретению новых

знаний и умений, мотивации достижения результата, стремления к совершенствованию своих способностей;

- знания моральных норм и сформированности морально-этических суждений, способности к решению моральных проблем на основе децентрации (координации различных точек зрения на решение моральной дилеммы); способности к оценке своих поступков и действий других людей с точки зрения соблюдения/нарушения моральной нормы.

Оценка метапредметных результатов

Оценка метапредметных результатов предполагает оценку универсальных учебных действий учащихся (регулятивных, коммуникативных, познавательных), т. е. таких умственных действий обучающихся, которые направлены на анализ своей познавательной деятельности и управление ею.

К ним относятся:

- способность обучающегося принимать и сохранять учебную цель и задачи; самостоятельно преобразовывать практическую задачу в познавательную; умение планировать собственную деятельность в соответствии с поставленной задачей и условиями её реализации и искать средства её осуществления; умение контролировать и оценивать свои действия, вносить коррективы в их выполнение на основе оценки и учёта характера ошибок, проявлять инициативу и самостоятельность в обучении;
- умение осуществлять информационный поиск, сбор и выделение существенной информации из различных информационных источников;
- умение использовать знаково-символические средства для создания моделей изучаемых объектов и процессов, схем решения учебно-познавательных и практических задач;
- способность к осуществлению логических операций сравнения, анализа, обобщения, классификации по родовидовым признакам, установлению аналогий, отнесению к известным понятиям;
- умение сотрудничать с педагогом и сверстниками при решении учебных проблем, принимать на себя ответственность за результаты своих действий.

Достижение метапредметных результатов обеспечивается за счёт основных компонентов образовательного процесса — учебных предметов, представленных в обязательной части учебного плана.

Основное содержание оценки метапредметных результатов на ступени начального общего образования строится вокруг умения учиться. Оценка метапредметных результатов проводится в ходе различных процедур таких, как решение задач творческого и поискового характера, учебное проектирование, итоговые проверочные работы, комплексные работы на межпредметной основе, мониторинг сформированности основных учебных умений.

Оценка предметных результатов

Достижение предметных результатов обеспечивается за счет основных учебных предметов. Поэтому объектом оценки предметных результатов является способность учащихся решать учебно-познавательные и учебно-практические задачи.

Оценка достижения предметных результатов ведётся как в ходе текущего и промежуточного оценивания, так и в ходе выполнения итоговых проверочных работ. Результаты накопленной оценки, полученной в ходе текущего и промежуточного оценивания, фиксируются, в форме портфеля достижений и учитываются при определении итоговой оценки. Предметом итоговой оценки освоения обучающимися основной образовательной программы начального общего образования является достижение предметных и метапредметных результатов начального общего образования, необходимых для продолжения образования.

Основным инструментом итоговой оценки являются итоговые комплексные работы – система заданий различного уровня сложности по чтению, русскому языку, математике и окружающему миру.

В учебном процессе оценка предметных результатов проводится с помощью диагностических работ (промежуточных и итоговых), направленных на определение уровня освоения темы учащимися. Проводится мониторинг результатов выполнения трех итоговых работ – по русскому языку, родному языку, математике – и итоговой комплексной работы на межпредметной основе.

Система оценки должна включать в себя, как внешнюю, так и внутреннюю оценку, построенные на одной и той же содержательной и критериальной основе.

Важнейшими принципами контроля обученности учащихся как одного из главных компонентов качества образования является объективность, систематичность, наглядность, открытость.

3.3 ПОРТФЕЛЬ ДОСТИЖЕНИЙ КАК ИНСТРУМЕНТ ОЦЕНКИ ДИНАМИКИ ИНДИВИДУАЛЬНЫХ ОБРАЗОВАТЕЛЬНЫХ ДОСТИЖЕНИЙ

Показатель динамики образовательных достижений – один из основных показателей в оценке образовательных достижений.

В портфель достижений учеников начальной школы, который используется для оценки достижения планируемых результатов начального общего образования, целесообразно включать следующие материалы.

1. Выборки детских работ — формальных и творческих, выполненных в ходе обязательных учебных занятий по всем изучаемым предметам, а также в

ходе посещаемых учащимися факультативных учебных занятий, реализуемых в рамках образовательной программы образовательного учреждения (как её общеобразовательной составляющей, так и программы дополнительного образования).

Обязательной составляющей портфеля достижений являются материалы стартовой диагностики, промежуточных и итоговых стандартизированных работ по отдельным предметам.

Остальные работы должны быть подобраны так, чтобы их совокупность демонстрировала нарастающие успешность, объём и глубину знаний, достижение более высоких уровней формируемых учебных действий. Примерами такого рода работ могут быть:

- по русскому языку и литературному чтению, иностранному языку — диктанты и изложения, сочинения на заданную тему, сочинения на произвольную тему, «дневники читателя», иллюстрированные «авторские» работы детей и т.п.;
- по математике — математические диктанты, оформленные результаты мини исследований, записи решения учебно-познавательных и учебно-практических задач, математические модели и т.п.;
- по окружающему миру — дневники наблюдений, оформленные результаты мини-исследований и мини-проектов, творческие работы и т.д.
- по предметам эстетического цикла — фото, иллюстрации к музыкальным произведениям, иллюстрации на заданную тему, продукты собственного творчества и т. п.;
- по технологии — фотоизображения продуктов исполнительской деятельности, продукты собственного творчества и т. п.;
- по физкультуре — самостоятельно составленные расписания и режим дня, комплексы физических упражнений и т. п.

2. Систематизированные материалы наблюдений (оценочные листы, материалы и листы наблюдений и т.п.) за процессом овладения универсальными учебными действиями, которые ведут учителя начальных классов (выступающие и в роли учителя-предметника, и в роли классного руководителя), иные учителя-предметники, школьный психолог, организатор воспитательной работы и другие непосредственные участники образовательного процесса.

3. Материалы, характеризующие достижения обучающихся в рамках внеучебной (школьной и внешкольной) и досуговой деятельности, например результаты участия в олимпиадах, конкурсах, смотрах, выставках, концертах, спортивных мероприятиях, поделки и др. Основное требование, предъявляемое к этим материалам, — отражение в них степени достижения

планируемых результатов освоения примерной образовательной программы начального общего образования.

В содержание накопительной оценки обучающегося включаются документы, подтверждающие достижения обучающегося начальной общей школы:

- результаты диагностических итоговых работы по предметам за 1-4 классы;
- мониторинг техники чтения обучающегося;
- индивидуальные карты диагностики формирования универсальных учебных действий;
- в олимпиадах различного вида и уровня (копии дипломов, грамот, сертификаты участия);
- в конкурсах различного уровня (копии дипломов, грамот, сертификатов участия, благодарственных писем);
- в поисково-исследовательской деятельности (копии дипломов, грамот, сертификаты участия);
- в области дополнительного образования (копии сертификатов участия и других документов);
- в спортивных состязаниях (копии грамот, дипломов и т.п.);
- в коллективных творческих делах (копии грамот, дипломов и т.п.).

Анализ, интерпретация и оценка отдельных составляющих и портфеля достижений в целом ведутся с позиций достижения планируемых результатов с учётом основных результатов начального общего образования, закреплённых в Стандарте.

Оценка, как отдельных составляющих, так и портфеля достижений в целом ведётся на критериальной основе, поэтому портфели достижений должны сопровождаться специальными документами, в которых описаны состав портфеля достижений; критерии, на основе которых оцениваются отдельные работы, и вклад каждой работы в накопленную оценку выпускника. Критерии оценки отдельных составляющих портфеля достижений могут полностью соответствовать рекомендуемым или быть адаптированы учителем применительно к особенностям образовательной программы и контингента детей.

При адаптации критериев целесообразно соотносить их с критериями и нормами, представленными в примерах инструментария для итоговой оценки достижения планируемых результатов, естественно, спроецировав их предварительно на данный этап обучения.

По результатам оценки, которая формируется на основе материалов портфеля достижений, делаются выводы о:

- 1) сформированности у обучающегося универсальных и предметных способов действий, а также опорной системы знаний, обеспечивающих ему возможность продолжения образования в основной школе;
- 2) сформированности основ умения учиться, понимаемой как способности к самоорганизации с целью постановки и решения учебно-познавательных и учебно-практических задач;
- 3) индивидуальном прогрессе в основных сферах развития личности — мотивационно-смысловой, познавательной, эмоциональной, волевой и саморегуляции.

3.4. ИТОГОВАЯ ОЦЕНКА ВЫПУСКНИКА И ЕЕ ИСПОЛЬЗОВАНИЕ ПРИ ПЕРЕХОДЕ ОТ НАЧАЛЬНОГО К ОСНОВНОМУ ОБЩЕМУ ОБРАЗОВАНИЮ

На итоговую оценку на ступени начального общего образования, результаты которой используются при принятии решения о возможности (или невозможности) продолжения обучения на следующей ступени, выносятся только предметные и метапредметные результаты, описанные в разделе «Выпускник научится» планируемых результатов начального образования.

Предметом итоговой оценки является способность обучающихся решать учебно-познавательные и учебно-практические задачи, построенные на материале опорной системы знаний с использованием средств, релевантных содержанию учебных предметов, в том числе на основе метапредметных действий. На ступени начального общего образования особое значение для продолжения образования имеет усвоение учащимися опорной системы знаний по русскому языку, родному языку и математике и овладение следующими метапредметными действиями:

- речевыми, среди которых следует выделить навыки осознанного чтения и работы с информацией;
- коммуникативными, необходимыми для учебного сотрудничества с учителем и сверстниками.

Итоговая оценка выпускника формируется на основе накопленной оценки, зафиксированной в портфеле достижений, по всем учебным предметам и оценок за выполнение, как минимум, трёх (четырёх) итоговых работ (по русскому языку, математике и комплексной работы на межпредметной основе).

При этом накопленная оценка характеризует выполнение всей совокупности планируемых результатов, а также динамику образовательных достижений обучающихся за период обучения. А оценки за итоговые работы характеризуют, как минимум, уровень усвоения обучающимися опорной

системы знаний по русскому языку, родному языку и математике, а также уровень овладения метапредметными действиями.

Педагогический совет образовательного учреждения на основе выводов, сделанных по каждому обучающемуся, рассматривает вопрос об успешном освоении данным обучающимся основной образовательной программы начального общего образования и переводе его на следующую ступень общего образования.

Решение о переводе обучающегося на следующую ступень общего образования принимается одновременно с рассмотрением и утверждением характеристики обучающегося, в которой:

- отмечаются образовательные достижения и положительные качества обучающегося;
- определяются приоритетные задачи и направления личностного развития с учётом, как достижений, так и психологических проблем развития ребёнка;
- даются психолого-педагогические рекомендации, призванные обеспечить успешную реализацию намеченных задач на следующей ступени обучения.

Все выводы и оценки, включаемые в характеристику, должны быть подтверждены материалами портфеля достижений и другими объективными показателями.

Образовательные учреждения информируют органы управления в установленной регламентом форме:

- о результатах выполнения итоговых работ по русскому, родному языку, математике и итоговой комплексной работы на межпредметной основе;
- о количестве учащихся, завершивших обучение на ступени начального общего образования и переведённых на следующую ступень общего образования.

Оценка результатов деятельности образовательного учреждения начального образования осуществляется в ходе его аккредитации, а также в рамках аттестации педагогических кадров. Она проводится на основе результатов итоговой оценки достижения планируемых результатов освоения основной образовательной программы начального общего образования с учётом:

- результатов мониторинговых исследований разного уровня (федерального, регионального, муниципального);
- условий реализации основной образовательной программы начального общего образования;
- особенностей контингента обучающихся.

Предметом оценки в ходе данных процедур является также текущая оценочная деятельность образовательных учреждений и педагогов и, в частности, отслеживание динамики образовательных достижений выпускников начальной школы данного образовательного учреждения.

В случае если для проведения итоговых работ используется единый, централизованно разработанный инструментарий, наиболее целесообразной формой оценки деятельности образовательного учреждения начального образования является регулярный мониторинг результатов выполнения трёх (четырёх) итоговых работ: по русскому, родному языку, математике и итоговой комплексной работы на межпредметной основе.

4. ПРОГРАММА ФОРМИРОВАНИЯ УНИВЕРСАЛЬНЫХ УЧЕБНЫХ ДЕЙСТВИЙ У МЛАДШИХ ШКОЛЬНИКОВ НА СТУПЕНИ НАЧАЛЬНОГО ОБЩЕГО ОБРАЗОВАНИЯ

Важнейшей задачей современной системы образования является формирование совокупности универсальных учебных действий, обеспечивающих компетенцию «научить учиться», а не только освоение учащимися конкретных предметных знаний и навыков в рамках отдельных дисциплин. Сформированность универсальных учебных действий является также и залогом профилактики школьных трудностей.

В широком значении «универсальные учебные действия» – саморазвитие и самосовершенствование путём сознательного и активного присвоения нового социального опыта.

В более узком «универсальные учебные действия» – это совокупность действий учащегося, обеспечивающих его культурную идентичность, социальную компетентность, толерантность, способность к самостоятельному усвоению новых знаний и умений, включая организацию этого процесса.

Ценностные ориентиры содержания образования на ступени начального общего образования:

1. Формирование основ гражданской идентичности личности.
2. Формирование психологических условий развития общения, кооперации сотрудничества.
3. Развитие ценностно-смысловой сферы личности на основе общечеловеческой нравственности и гуманизма.
4. Развитие умения учиться как первого шага к самообразованию и самовоспитанию.
5. Развитие самостоятельности, инициативы и ответственности личности как условие её самоактуализации.

Характеристика личностных, регулятивных, познавательных, коммуникативных универсальных учебных действий:

Личностные универсальные учебные действия обеспечивают ценностно-смысловую ориентацию обучающихся и ориентацию в социальных ролях и межличностных отношениях.

Личностные УУД:

- действие смыслообразования (интерес, мотивация);
- действие нравственно – этического оценивания («что такое хорошо, что такое плохо»);
- формирование личного, эмоционального отношения к себе и окружающему миру;

- формирование интереса к себе и окружающему миру (когда ребёнок задаёт вопросы);
- эмоциональное осознание себя и окружающего мира;
- формирование позитивного отношения к себе и окружающему миру;
- формирование желания выполнять учебные действия;
- использование фантазии, воображения при выполнении учебных действий.

В сфере личностных УУД будут сформированы:

- внутренняя позиция школьника;
- личностная мотивация учебной деятельности;
- ориентация на моральные нормы и их выполнение.

Регулятивные универсальные учебные действия обеспечивают обучающимся организацию своей учебной деятельности.

Регулятивные УУД:

- целеполагание;
- планирование;
- прогнозирование;
- контроль в форме сличения способа действия и его результата с заданным эталоном;
- коррекция;
- оценка;
- волевая саморегуляция как способность к мобилизации сил и энергии, к волевому усилию – к выбору в ситуации мотивационного конфликта и преодолению препятствий.

В сфере регулятивных УУД ученики смогут овладеть всеми типами учебных действий, включая способность принимать и сохранять учебную цель и задачу, планировать её реализацию, в том числе во внутреннем плане, контролировать и оценивать свои действия, вносить соответствующие коррективы в их выполнение.

Познавательные универсальные учебные действия включают: общеучебные, логические учебные действия, а также постановку и решение проблемы.

Общеучебные УД:

- самостоятельное выделение и формулирование познавательной цели;
- поиск и выделение необходимой информации, в том числе с помощью компьютерных средств;
- структурирование знаний;
- осознанное и произвольное построение речевого высказывания в устной и письменной форме;
- выбор наиболее эффективных способов решения задач в зависимости от конкретных условий.

Логические УД:

- анализ объектов с целью выделения признаков (существенных, несущественных);
- синтез – составление целого из частей, в том числе самостоятельное достраивание с восполнением недостающих компонентов;
- выбор оснований и критериев для сравнения, сериации, классификации объектов;
- подведение под понятие, выведение следствий;
- установление причинно – следственных связей, представление цепочек объектов и явлений;
- построение логической цепочки рассуждений, анализ истинности утверждений;
- доказательство;
- выдвижение гипотез и их обоснование.

В сфере познавательных УУД ученик научится:

- использовать знаково-символические средства, в том числе овладеют действием моделирования;
- овладеют широким спектром логических действий и операций, включая общий приём решения задач.

К коммуникативным действиям относятся:

- планирование учебного сотрудничества с учителем и сверстниками – определение цели, функций участников, способов взаимодействия;
- постановка вопросов – инициативное сотрудничество в поиске и сборе информации;
- разрешение конфликтов – выявление, идентификация проблемы, поиск и оценка альтернативных способов разрешения конфликта, принятие решения и его реализация;

В сфере коммуникативных УУД ученики смогут:

- учитывать позицию собеседника (партнёра);
- организовать и осуществить сотрудничество и кооперацию с учителем и сверстниками;
- адекватно передавать информацию;
- отображать предметное содержание и условия деятельности в речи.

Связь универсальных учебных действий с содержанием учебных предметов (на основе образовательных ресурсов УМК «Школа России»)

Формирование УУД в образовательном процессе осуществляется в контексте усвоения разных предметных дисциплин. Каждый из предметов УМК помимо прямого эффекта обучения – приобретения определённых

знаний, умений и, навыков, вносит свой вклад в формирование универсальных учебных умений.

Приоритеты предметного содержания в формировании УУД

Смысловые акценты УУД	Русский язык	Литературное чтение	Математика	Окружающий мир
личностные	жизненное самоопределение	нравственно-этическая ориентация	смыслообразование	нравственно – этическая ориентация
регулятивные	Целеполагание, планирование, прогнозирование, контроль, коррекция, оценка, алгоритмизация действий (+ технология, физическая культура и др.)			
познавательные общеучебные	моделирование (перевод устной речи в письменную)	смысловое чтение, произвольные и осознанные устные и письменные высказывания	моделирование, выбор наиболее эффективных способов решения задач	широкий спектр источников информации
познавательные логические	Формирование личных, языковых, нравственных проблем. Самостоятельное создание способов решения проблем поискового и творческого характера		анализ, синтез, сравнение, группировка, причинно – следственные связи, логические рассуждения, доказательства, практические действия	
коммуникативные	Использование средств языка и речи для получения и передачи информации, участие в продуктивном диалоге; самовыражение: монологические высказывания разного типа			

5. ПРОГРАММЫ ОТДЕЛЬНЫХ ПРЕДМЕТНЫХ КУРСОВ

5.1 Предметный курс «Русский язык»

Слушание. Осознание цели и ситуации устного общения. Адекватное восприятие звучащей речи. Понимание на слух информации, содержащейся в предложенном тексте, определение основной мысли текста, передача его содержания по вопросам.

Говорение. Выбор языковых средств в соответствии с целями и условиями для эффективного решения коммуникативной задачи. Практическое овладение диалогической формой речи. Овладение умениями начать, поддержать, закончить разговор, привлечь внимание и т. п. Практическое овладение устными монологическими высказываниями в соответствии с учебной задачей (описание, повествование, рассуждение). Овладение нормами речевого этикета в ситуациях учебного и бытового общения (приветствие, прощание, извинение, благодарность, обращение с просьбой). Соблюдение орфоэпических норм и правильной интонации.

Чтение. Понимание учебного текста. Выборочное чтение с целью нахождения необходимого материала. Нахождение информации, заданной в тексте в явном виде. Формулирование простых выводов на основе информации, содержащейся в тексте. Интерпретация и обобщение содержащейся в тексте информации. *Анализ и оценка содержания, языковых особенностей и структуры текста.*

Письмо. Овладение разборчивым аккуратным письмом с учётом гигиенических требований к этому виду учебной работы. Списывание, письмо под диктовку в соответствии с изученными правилами. Письменное изложение содержания прослушанного и прочитанного текстов (подробное, выборочное). Создание небольших собственных текстов (сочинений) по интересной детям тематике (на основе впечатлений, литературных произведений, сюжетных картин, серий картин, репродукций картин художников, просмотра фрагмента видеозаписи и т. п.).

5.2 Предметный курс «Обучение грамоте».

Фонетика. Звуки речи. Осознание единства звукового состава слова и его значения. Установление числа и последовательности звуков в слове. Сопоставление слов, различающихся одним или несколькими звуками. Составление звуковых моделей слов. Сравнение моделей различных слов. Подбор слов к определённой модели. Различение гласных и согласных звуков, гласных ударных и безударных, согласных твёрдых и мягких, звонких и глухих. Слог как минимальная произносительная единица.

Деление слов на слоги. Определение места ударения. Семантико-различительная роль ударения.

Графика. Различение звука и буквы: буква как знак звука. Овладение позиционным способом обозначения звуков буквами. Буквы гласных как показатель твёрдости-мягкости согласных звуков. Функция букв **е, ё, ю, я**. Мягкий знак как показатель мягкости предшествующего согласного звука. Знакомство с русским алфавитом как последовательностью букв.

Чтение. Формирование навыка слогового чтения (ориентация на букву, обозначающую гласный звук). Плавное слоговое чтение и чтение целыми словами со скоростью, соответствующей индивидуальному темпу ребёнка. Осознанное чтение слов, словосочетаний, предложений и коротких текстов. Чтение с интонациями и паузами в соответствии со знаками препинания. Развитие осознанности и выразительности чтения на материале небольших текстов и стихотворений. Знакомство с орфоэпическим чтением (при переходе к чтению целыми словами). Орфографическое чтение (проговаривание) как средство самоконтроля при письме под диктовку и при списывании.

Письмо. Усвоение гигиенических требований при письме. Развитие мелкой моторики пальцев и свободы движения руки. Развитие умения ориентироваться на пространстве листа в тетради и на пространстве классной доски. Овладение начертанием письменных прописных (заглавных) и строчных букв. Письмо букв, буквосочетаний, слогов, слов, предложений с соблюдением гигиенических норм. Овладение разборчивым, аккуратным письмом. Письмо под диктовку слов и предложений, написание которых не расходится с их произношением. Усвоение приёмов и последовательности правильного списывания текста. Овладение первичными навыками клавиатурного письма. Понимание функции небуквенных графических средств: пробела между словами, знака переноса.

Слово и предложение. Восприятие слова как объекта изучения, материала для анализа. Наблюдение над значением слова. Различение слова и предложения. Работа с предложением: выделение слов, изменение их порядка. Интонация в предложении. Моделирование предложения в соответствии с заданной интонацией.

Орфография. Знакомство с правилами правописания и их применение:

- раздельное написание слов;
- обозначение гласных после шипящих (ча—ща, чу—щу, жи—ши);
- прописная (заглавная) буква в начале предложения, в именах собственных;
- перенос слов по слогам без стечения согласных;
- знаки препинания в конце предложения.

Развитие речи. Понимание прочитанного текста при самостоятельном чтении вслух и при его прослушивании. Составление небольших рассказов повествовательного характера по серии сюжетных картинок, материалам собственных игр, занятий, наблюдений, на основе опорных слов.

Систематический курс

Фонетика и орфоэпия. Различение гласных и согласных звуков. Нахождение в слове ударных и безударных гласных звуков. Различение мягких и твёрдых согласных звуков, определение парных и непарных по твёрдости-мягкости согласных звуков. Различение звонких и глухих согласных звуков, определение парных и непарных по звонкости-глухости согласных звуков. Определение качественной характеристики звука: гласный — согласный; гласный ударный — безударный; согласный твёрдый — мягкий, парный — непарный; согласный звонкий — глухой, парный — непарный. Деление слов на слоги. Слоγοобразующая роль гласных звуков. Словесное ударение и логическое (смысловое) ударение в предложениях. Словообразующая функция ударения. Ударение, произношение звуков и сочетаний звуков в соответствии с нормами современного русского литературного языка. *Фонетический анализ слова*

Графика. Различение звуков и букв. Обозначение на письме твёрдости и мягкости согласных звуков. Использование на письме разделительных **ь** и **ъ**. Установление соотношения звукового и буквенного состава слов типа *стол, конь*; в словах с йотированными гласными **е, ё, ю, я**; в словах с непроизносимыми согласными. Использование небуквенных графических средств: пробела между словами, знака переноса, красной строки (абзаца), пунктуационных знаков (в пределах изученного). Знание алфавита: правильное называние букв, их последовательность. Использование алфавита при работе со словарями, справочниками, каталогами.

Лексика. Понимание слова как единства звучания и значения. Выявление слов, значение которых требует уточнения. *Определение значения слова по тексту или уточнение значения с помощью толкового словаря. Представление об однозначных и многозначных словах, о прямом и переносном значении слова, о синонимах, антонимах, омонимах, фразеологизмах. Наблюдение за их использованием в тексте. Работа с разными словарями.*

Состав слова (морфемика). Овладение понятием «родственные (однокоренные) слова». Различение однокоренных слов и различных форм одного и того же слова. Различение однокоренных слов и синонимов, однокоренных слов и слов с омонимичными корнями. Выделение в словах с

однозначно выделяемыми морфемами окончания, корня, приставки, суффикса (*постфикса -ся*), основы. Различение изменяемых и неизменяемых слов. *Представление о значении суффиксов и приставок. Образование однокоренных слов помощью суффиксов и приставок. Сложные слова. Нахождение корня в однокоренных словах с чередованием согласных в корне. Разбор слова по составу.*

Морфология. Части речи; деление частей речи на самостоятельные и служебные.

Имя существительное. Значение и употребление в речи. Различение имён существительных *одушевлённых и неодушевлённых* по вопросам кто? и что? *Выделение имён существительных собственных и нарицательных.*

Различение имён существительных мужского, женского и среднего рода. Изменение существительных по числам. *Начальная форма имени существительного.* Изменение существительных по падежам. Определение падежа, в котором употреблено имя существительное. *Различение падежных и смысловых (синтаксических) вопросов.* Определение принадлежности имён существительных к 1, 2, 3-му склонению. *Словообразование имён существительных. Морфологический разбор имён существительных.*

Имя прилагательное. Значение и употребление в речи. Изменение прилагательных по родам, числам и падежам, кроме прилагательных на *-ий, -ья, -ов, -ин.* Зависимость формы имени прилагательного от формы имени существительного. *Начальная форма имени прилагательного. Словообразование имён прилагательных. Морфологический разбор имён прилагательных.*

Местоимение. Общее представление о местоимении. *Личные местоимения. Значение и употребление в речи. Личные местоимения 1, 2, 3-го лица единственного и множественного числа. Склонение личных местоимений.*

Числительное. Общее представление о числительных. *Значение и употребление в речи количественных и порядковых числительных.*

Глагол. Значение и употребление в речи. Неопределённая форма глагола. Различение глаголов, отвечающих на вопросы что сделать? и что делать? Изменение глаголов по временам: настоящее, прошедшее, будущее время. Изменение глаголов по лицам и числам в настоящем и будущем времени (спряжение). Способы определения I и II спряжения глаголов (практическое овладение). Изменение глаголов прошедшего времени по родам и числам. *Возвратные глаголы. Словообразование глаголов от других частей речи. Морфологический разбор глаголов.*

Наречие. Значение и употребление в речи.

Предлог. Знакомство с наиболее употребительными предлогами. Функция предлогов: образование надежных форм имён существительных и местоимений. Отличие предлогов от приставок.

Союз. Союзы **и, а, но**, их роль в речи.

Частица. Частица **не**, её значение.

Синтаксис. Различение предложения, словосочетания, слова (осознание их сходства и различия). *Определение в словосочетании главного и зависимого слов при помощи вопроса.* Различение предложений по цели высказывания: повествовательные, вопросительные и побудительные; по эмоциональной окраске (интонации): восклицательные и невосклицательные.

Простое предложение. Нахождение главных членов предложения: подлежащее и сказуемое. Различение главных и второстепенных членов предложения. Установление связи (при помощи смысловых вопросов) между словами в словосочетании и предложении. *Предложения распространённые и нераспространённые. Синтаксический анализ простого предложения с двумя главными членами.*

Нахождение однородных членов и самостоятельное составление предложений с ними без союзов и с союзами **и, а, но**. Использование интонации перечисления в предложениях с однородными членами.

Нахождение в предложении обращения (в начале, в середине или в конце предложения).

Сложное предложение (общее представление). Различение простых и сложных предложений.

Орфография и пунктуация. Формирование орфографической зоркости, использование разных способов проверки орфограмм в зависимости от места орфограммы в слове. Использование орфографического словаря. Применение правил правописания и пунктуации:

- сочетания **жи—ши, ча—ща, чу—щу** в положении под ударением;
- сочетания **чк—чн, чт, нч, щн** и др.;
- перенос слов;
- прописная буква в начале предложения, в именах собственных;
- проверяемые безударные гласные в корне слова;
- парные звонкие и глухие согласные в корне слова;
- непроизносимые согласные;
- непроверяемые гласные и согласные в корне слова (на ограниченном перечне слов); (непроверяемые буквы-орфограммы гласных и согласных звуков в корне слова)

- гласные и согласные в неизменяемых на письме приставках;
- разделительные **Ъ** и **Ь**;
- мягкий знак после шипящих на конце имён существительных (*речь, рожь, мышь*);
- соединительные **о** и **е**, в сложных словах (*самолёт, вездеход*)
- **е** и **и** в суффиксах имен существительных (*ключик — ключика, замочек-замочка*).
- безударные падежные окончания имён существительных (кроме существительных на **-мя, -ий, -ье, -ия, -ов, -ин**);
- безударные падежные окончания имён прилагательных;
- раздельное написание предлогов с именами существительными;
- раздельное написание предлогов с личными местоимениями;
- раздельное написание частицы **не** с глаголами;
- мягкий знак после шипящих на конце глаголов во 2-м лице единственного числа (*читаешь, учишь*);
- мягкий знак в глаголах в сочетании **-ться**;
- безударные личные окончания глаголов;
- раздельное написание предлогов с другими словами;
- знаки препинания в конце предложения: точка, вопросительный и восклицательные знаки;
- знаки препинания (запятая) в предложениях с однородными членами;
- запятая при обращении в предложениях;
- запятая между частями в сложном предложении.

Развитие речи. Осознание ситуации общения: с какой целью, с кем и где происходит общение? Практическое овладение диалогической формой речи. Выражение собственного мнения, его аргументация с учётом ситуации общения. Овладение умениями ведения разговора (начать, поддержать, закончить разговор, привлечь внимание и т.п.). Овладение нормами речевого этикета в ситуациях учебного и бытового общения (приветствие, прощание, извинение, благодарность, обращение с просьбой), в том числе при обращении с помощью средств ИКТ. Практическое овладение монологической формой речи. Умение строить устное монологическое высказывание на определённую тему с использованием разных типов речи (описание, повествование, рассуждение). Текст. Признаки текста. Смысловое единство предложений в тексте. Заглавие текста. Последовательность предложений в тексте. Последовательность частей текста (абзацев).

Комплексная работа над структурой текста: озаглавливание, корректирование порядка предложений и частей текста (абзацев).

План текста. Составление планов к заданным текстам. *Создание собственных текстов по предложенным и самостоятельно составленным планам.*

Типы текстов: описание, повествование, рассуждение, их особенности. Знакомство с жанрами письма и поздравления.

Создание собственных текстов и корректирование заданных текстов с учётом точности, правильности, богатства и выразительности письменной речи; *использование в текстах синонимов и антонимов.*

Знакомство с основными видами изложений и сочинений (без заучивания учащимися определений): *изложение подробное и выборочное, изложение с элементами сочинения; сочинение-повествование, сочинение-описание, сочинение-рассуждение.*

5.3 Предметный курс «Литературное чтение»

Виды речевой и читательской деятельности

Умение слушать (аудирование)

Восприятие на слух звучащей речи (высказывание собеседника, слушание различных текстов). Адекватное понимание содержания звучащей речи, умение отвечать на вопросы по содержанию прослушанного произведения, определение последовательности событий, осознание цели речевого высказывания, умение задавать вопросы по прослушанному учебному, научно-познавательному и художественному произведениям. Развитие умения наблюдать за выразительностью речи, за особенностью авторского стиля.

Чтение

Чтение вслух. Ориентация на развитие речевой культуры учащихся формирование у них коммуникативно-речевых умений и навыков. Постепенный переход от слогового к плавному, осмысленному, правильному чтению целыми словами вслух. Темп чтения, позволяющий осознать текст. Постепенное увеличение скорости чтения. Соблюдение орфоэпических и интонационных норм чтения. Чтение предложений с интонационным выделением знаков препинания. Понимание смысловых особенностей разных по виду и типу текстов, передача их с помощью интонирования. Развитие поэтического слуха. Воспитание эстетической отзывчивости на произведение. Умение самостоятельно подготовиться к выразительному чтению небольшого текста (выбрать тон и темп чтения, определить логические ударения и паузы). Развитие умения переходить от чтения вслух и чтению про себя.

Чтение про себя. Осознание смысла произведения при чтении про себя (доступных по объёму и жанру произведений). Определение вида чтения (изучающее, ознакомительное, выборочное), умение находить в тексте необходимую информацию, понимание её особенностей.

Работа с разными видами текста Общее представление о разных видах текста: художественном, учебном, научно-популярном — и их сравнение. Определение целей создания этих видов текста. Умение ориентироваться в нравственном содержании художественных произведений, осознавать сущность поведения героев. Практическое освоение умения отличать текст от набора предложений. Прогнозирование содержания книги по её названию и оформлению. Самостоятельное определение темы и главной мысли произведения по вопросам и самостоятельное деление текста на смысловые части, их озаглавливание. Умение работать с разными видами информации. Участие в коллективном обсуждении: умение отвечать на вопросы, выступать по теме, слушать выступления товарищей, дополнять ответы по ходу беседы, используя текст. Привлечение справочных и иллюстративно-изобразительных материалов.

Библиографическая культура Книга как особый вид искусства. Книга как источник необходимых знаний. Общее представление о первых книгах на Руси и начало книгопечатания. Книга учебная, художественная, справочная. Элементы книги: содержание или оглавление, титульный лист, аннотация, иллюстрации. Умение самостоятельно составить аннотацию. Виды информации в книге: научная, художественная (с опорой на внешние показатели книги, её справочно-иллюстративный материал. Типы книг (изданий): книга-произведение, книга-сборник, собрание сочинений, периодическая печать, справочные издания (справочники, словари, энциклопедии). Самостоятельный выбор книг на основе рекомендательного списка, алфавитного и тематического каталога. Самостоятельное пользование соответствующими возрасту словарями и другой справочной литературой.

Работа с текстом художественного произведения Определение особенностей художественного текста: своеобразие выразительных средств языка (с помощью учителя). Понимание заглавия произведения, его адекватное соотношение с содержанием. Понимание нравственно-эстетического содержания прочитанного произведения, осознание мотивации поведения героев, анализ поступков героев с точки зрения норм морали. Осознание понятия «Родина», представления о проявлении любви к Родине в литературе разных народов (на примере народов России). Схожесть тем и героев в фольклоре разных народов. Самостоятельное воспроизведение текста с использованием выразительных средств языка (синонимов, антонимов, сравнений, эпитетов), последовательное воспроизведение эпизодов с использованием специфической для данного произведения лексики (по вопросам учителя), рассказ по иллюстрациям, пересказ.

Характеристика героя произведения с использованием художественно-выразительных средств данного текста. Нахождение в тексте слов и выражений, характеризующих героя и события. Анализ (с помощью учителя) поступка персонажа и его мотивов. Сопоставление поступков героев по аналогии или по контрасту. Характеристика героя произведения: портрет, характер, выраженные через поступки и речь. Выявление авторского отношения к герою на основе анализа текста, авторских помет, имён героев. Освоение разных видов пересказа художественного текста: подробный, выборочный и краткий (передача основных мыслей). Подробный пересказ текста (деление текста на части, определение главной мысли каждой части и всего текста, озаглавливание каждой части и всего текста): определение главной мысли фрагмента, выделение опорных или ключевых слов, озаглавливание; план (в виде назывных предложений из текста, в виде вопросов, в виде самостоятельно сформулированных высказываний) и на его основе подробный пересказ всего текста.

Самостоятельный выборочный пересказ по заданному фрагменту: характеристика героя произведения (выбор слов, выражений в тексте, позволяющих составить рассказ о герое), описание места действия (выбор слов, выражений в тексте, позволяющих составить данное описание на основе текста). Вычленение и сопоставление эпизодов из разных произведений по общности ситуаций, эмоциональной окраске, характеру поступков героев. Развитие наблюдательности при чтении поэтических текстов. Развитие умения предвосхищать (предвидеть) ход развития сюжета, последовательности событий.

Работа с научно-популярным, учебным и другими текстами.

Понимание заглавия произведения, адекватное соотношение с его содержанием. Определение особенностей учебного и научно-популярного текстов (передача информации). Знакомство с простейшими приёмами анализа различных видов текста: установление причинно-следственных связей, определение главной мысли текста. Деление текста на части. Определение микротема. Ключевые или опорные слова. Построение алгоритма деятельности по воспроизведению текста. Воспроизведение текста с опорой на ключевые слова, модель, схему. Подробный пересказ текста. Краткий пересказ текста (выделение главного в содержании текста). Умение работать с учебными заданиями, обобщающими вопросами и справочным материалом.

Умение говорить (культура речевого общения)

Осознание диалога как вида речи. Особенности диалогического общения: умение понимать вопросы, отвечать на них и самостоятельно задавать вопросы по тексту; внимательно слушать, не перебивая, собеседника и в вежливой форме высказывать свою точку зрения по обсуждаемому произведению (художественному, учебному, научно-

познавательному). Умение проявлять доброжелательность к собеседнику. Доказательство собственной точки зрения с опорой на текст или личный опыт. Использование норм речевого этикета в процессе общения. Знакомство с особенностями национального этикета на основе литературных произведений.

Работа со словом (распознавать прямое и переносное значение слов, их многозначность), целенаправленное пополнение активного словарного запаса. Работа со словарями.

Умение построить монологическое речевое высказывание небольшого объёма с опорой на авторский текст, по предложенной теме или в форме ответа на вопрос. Формирование грамматически правильной речи, эмоциональной выразительности и содержательности. Отражение основной мысли текста в высказывании. Передача содержания прочитанного или прослушанного с учётом специфики научно-популярного, учебного и художественного текстов. Передача впечатлений (из повседневной жизни, художественного произведения, изобразительного искусства) в рассказе (описание, рассуждение, повествование). Самостоятельное построение плана собственного высказывания. Отбор и использование выразительных средств (синонимы, антонимы, сравнения) с учётом особенностей монологического высказывания. Устное сочинение как продолжение прочитанного произведения, отдельных его сюжетных линий, короткий рассказ по рисункам либо на заданную тему.

Письмо (культура письменной речи)

Нормы письменной речи: соответствие содержания заголовку (отражение темы, места действия, характеров героев), использование в письменной речи выразительных средств языка (синонимы, антонимы, сравнения) в мини-сочинениях (повествование, описание, рассуждение), рассказ на заданную тему, отзыв о прочитанной книге.

Круг детского чтения

Знакомство с культурно-историческим наследием России, с общечеловеческими ценностями. Произведения устного народного творчества разных народов (малые фольклорные жанры, народные сказки о животных, бытовые и волшебные сказки народов России и зарубежных стран). Знакомство с поэзией А.С. Пушкина, М.Ю. Лермонтова, Л.Н. Толстого, А.П. Чехова и других классиков отечественной литературы XIX—XX вв., классиков детской литературы, знакомство с произведениями современной отечественной (с учётом многонационального характера России) и зарубежной литературы, доступными для восприятия младших школьников. Тематика чтения обогащена введением в круг чтения младших школьников мифов Древней Греции, житийной литературы и произведений о защитниках и подвижниках Отечества. Книги разных видов:

художественная, историческая, приключенческая, фантастическая, научно-популярная, справочно-энциклопедическая литература, детские периодические издания. Основные темы детского чтения: фольклор разных народов, произведения о Родине, природе, детях, братьях наших меньших, добре, дружбе, честности, юмористические произведения.

Литературоведческая пропедевтика (*практическое освоение*)

Нахождение в тексте художественного произведения (с помощью учителя) средств выразительности: синонимов, антонимов, эпитетов, сравнений, метафор и осмысление их значения.

Первоначальная ориентировка в литературных понятиях: художественное произведение, искусство слова, автор (рассказчик), сюжет (последовательность событий), тема. Герой произведения: его портрет, речь, поступки, мысли, отношение автора к герою.

Общее представление об особенностях построения разных видов рассказывания: повествования (рассказ), описания (пейзаж, портрет, интерьер), рассуждения (монолог героя, диалог героев). Сравнение прозаической и стихотворной речи (узнавание, различение), выделение особенностей стихотворного произведения (ритм, рифма). Фольклорные и авторские художественные произведения (их различение). Жанровое разнообразие произведений. Малые фольклорные формы (колыбельные песни, потешки, пословицы, поговорки, загадки): узнавание, различение, определение основного смысла. Сказки о животных, бытовые, волшебные. Художественные особенности сказок: лексика, построение (композиция). Литературная (авторская) сказка. Рассказ, стихотворение, басня — общее представление о жанре, наблюдение за особенностями построения и выразительными средствами.

Творческая деятельность обучающихся (на основе литературных произведений)

Интерпретация текста литературного произведения в творческой деятельности учащихся: чтение по ролям, инсценирование, драматизация, устное словесное рисование, знакомство с различными способами работы с деформированным текстом и использование их (установление причинно-следственных связей, последовательности событий, изложение с элементами сочинения, создание собственного текста на основе художественного произведения (текст по аналогии), репродукций картин художников, по серии иллюстраций к произведению или на основе личного опыта). Развитие умения различать состояние природы в различные времена года, настроение людей, оформлять свои впечатления в устной или письменной речи. Сравнить свои тексты с художественными текстами-описаниями, находить литературные произведения, созвучные своему эмоциональному настрою, объяснить свой выбор.

5.4. Предметный курс «Математика»

Числа и величины

Счёт предметов. Образование, название и запись чисел от 0 до 1 000 000. Десятичные единицы счёта. Разряды и классы. Представление многозначных чисел в виде суммы разрядных слагаемых. Сравнение и упорядочение чисел, знаки сравнения.

Измерение величин. Единицы измерения величин: массы (грамм, килограмм, центнер, тонна); вместимости (литр), времени (секунда, минута, час, сутки, неделя, месяц, год, век). Соотношения между единицами измерения однородных величин. Сравнение и упорядочение однородных величин. Доля величины (половина, треть, четверть, десятая, сотая, тысячная).

Арифметические действия

Сложение, вычитание, умножение и деление. Знаки действий. Названия компонентов и результатов арифметических действий. Таблица сложения. Таблица умножения. Взаимосвязь арифметических действий (сложения и вычитания, сложения и умножения, умножения и деления). Нахождение неизвестного компонента арифметического действия. Деление с остатком. Свойства сложения, вычитания и умножения: переместительное и сочетательное свойства сложения и умножения, распределительное свойство умножения относительно сложения и вычитания. Числовые выражения. Порядок выполнения действий в числовых выражениях со скобками и без скобок. Нахождение значения числового выражения. Использование свойств арифметических действий и правил о порядке выполнения действий в числовых выражениях. Алгоритмы письменного сложения и вычитания многозначных чисел, умножения и деления многозначных чисел на однозначное, двузначное и трёхзначное число. Способы проверки правильности вычислений (обратные действия, взаимосвязь компонентов и результатов действий, прикидка результата, проверка вычислений на калькуляторе).

Элементы алгебраической пропедевтики. Выражения с одной переменной вида $a \pm 28$, $8 \cdot b$, $c : 2$; с двумя переменными вида: $a + b$, $a - b$, $a \cdot b$, $c : d$ ($d \neq 0$), вычисление их значений при заданных значениях входящих в них букв. Использование буквенных выражений при формировании обобщений, при рассмотрении умножения 1 и 0 ($1 \cdot a = a$, $0 \cdot c = 0$ и др.). Уравнение. Решение уравнений (подбором значения неизвестного, на основе соотношений между целым и частью, на основе взаимосвязей между компонентами и результатами арифметических действий).

Работа с текстовыми задачами

Задача. Структура задачи. Решение текстовых задач арифметическим способом. Планирование хода решения задач.

Текстовые задачи, раскрывающие смысл арифметических действий (сложение, вычитание, умножение и деление). Текстовые задачи, содержащие отношения «больше на (в) ...», «меньше на (в) ...». Текстовые задачи, содержащие зависимости, характеризующие процесс движения (скорость, время, пройденный путь), расчёт стоимости товара (цена, количество, общая стоимость товара), расход материала при изготовлении предметов (расход на один предмет, количество предметов, общий расход) и др. Задачи на определение начала, конца и продолжительности события. Задачи на нахождение доли целого и целого по его доле.

Решение задач разными способами.

Представление текста задачи в виде рисунка, схематического рисунка, схематического чертежа, краткой записи, в таблице, на диаграмме.

Пространственные отношения. Геометрические фигуры

Взаимное расположение предметов в пространстве и на плоскости (выше — ниже, слева — справа, за — перед, между, вверху — внизу, ближе — дальше и др.).

Распознавание и изображение геометрических фигур: точка, линия (прямая, кривая), отрезок, луч, угол, ломаная; многоугольник (треугольник, четырёхугольник, прямоугольник, квадрат, пятиугольник и т. д.).

Свойства сторон прямоугольника.

Виды треугольников по углам: прямоугольный, тупоугольный, остроугольный. Виды треугольников по соотношению длин сторон: разносторонний, равнобедренный (равносторонний).

Окружность (круг). Центр, радиус окружности (круга).

Использование чертёжных инструментов (линейка, угольник, циркуль) для выполнения построений.

Геометрические формы в окружающем мире. Распознавание и называние геометрических тел: куб, пирамида, шар.

Геометрические величины

Геометрические величины и их измерение. Длина. Единицы длины (миллиметр, сантиметр, дециметр, метр, километр). Соотношения между единицами длины. Перевод одних единиц длины в другие. Измерение длины отрезка и построение отрезка заданной длины. Периметр. Вычисление периметра многоугольника, в том числе периметра прямоугольника (квадрата).

Площадь. Площадь геометрической фигуры. Единицы площади (квадратный миллиметр, квадратный сантиметр, квадратный дециметр, квадратный метр, квадратный километр). Точное и приближённое (с

помощью палетки) измерение площади геометрической фигуры. Вычисление площади прямоугольника (квадрата).

Работа с информацией

Сбор и представление информации, связанной со счётом (пересчётом), измерением величин; анализ и представление информации в разных формах: таблицы, столбчатой диаграммы. Чтение и заполнение таблиц, чтение и построение столбчатых диаграмм.

Интерпретация данных таблицы и столбчатой диаграммы.

Составление конечной последовательности (цепочки) предметов, чисел, числовых выражений, геометрических фигур и др. по заданному правилу. Составление, запись и выполнение простого алгоритма (плана) поиска информации.

Построение простейших логических высказываний с помощью логических связок и слов («верно/неверно, что ...», «если ..., то ...», «все», «каждый» и др.).

5.5 Предметный курс «Окружающий мир»

Человек и природа

Природа — это то, что нас окружает, но не создано человеком. Природные объекты и предметы, созданные человеком. Неживая и живая природа. Признаки предметов (цвет, форма, сравнительные размеры и др.). Примеры явлений природы: смена времён года, снегопад, листопад, перелёты птиц, смена, времени суток, рассвет, закат, ветер, дождь, гроза.

Вещество — это то, из чего состоят все природные объекты и предметы. Разнообразие веществ в окружающем мире. Примеры веществ: соль, сахар, вода, природный газ. Твёрдые тела, жидкости, газы. Простейшие практические работы с веществами, жидкостями, газами.

Звёзды и планеты. Солнце — ближайшая к нам звезда, источник света и тепла для всего живого на Земле. Земля — планета, общее представление о форме и размерах Земли. Глобус как модель Земли. Географическая карта и план. Материки и океаны, их названия, расположение на глобусе и карте. Важнейшие природные объекты своей страны, района. Ориентирование на местности. Компас.

Смена дня и ночи на Земле. Вращение Земли как причина смены дня и ночи. Времена года, их особенности (на основе наблюдений). Обращение Земли вокруг Солнца как причина смены времён года. Смена времён года в родном крае на основе наблюдений.

Погода, её составляющие (температура воздуха, облачность, осадки, ветер). Наблюдение за погодой своего края. Предсказание погоды и его значение в жизни людей.

Формы земной поверхности: равнины, горы, холмы, овраги (общее представление, условное обозначение равнин и гор на карте). Особенности поверхности родного края (краткая характеристика на основе наблюдений).

Водные богатства, их разнообразие (океан, море, река, озеро, пруд); использование человеком. Водные богатства родного края (названия, краткая характеристика на основе наблюдений).

Воздух — смесь газов. Свойства воздуха. Значение воздуха для растений, животных, человека.

Вода. Свойства воды. Состояния воды, её распространение в природе, значение для живых организмов и хозяйственной жизни человека. Круговорот воды в природе.

Горные породы и минералы. Полезные ископаемые, их значение в хозяйстве человека, бережное отношение людей к полезным ископаемым. Полезные ископаемые родного края (2—3 примера).

Почва, её состав, значение для живой природы и для хозяйственной жизни человека.

Растения, их разнообразие. Части растения (корень, стебель, лист, цветок, плод, семя). Условия, необходимые для жизни растения (свет, тепло, воздух, вода). Наблюдение роста растений, фиксация изменений. Деревья, кустарники, травы. Дикорастущие и культурные растения. Роль растений в природе и жизни людей, бережное отношение человека к растениям. Растения родного края, названия и краткая характеристика на основе наблюдений.

-Грибы, их разнообразие, значение в природе и жизни людей; съедобные и ядовитые грибы. Правила сбора грибов.

Животные, их разнообразие. Условия, необходимые для жизни животных (воздух, вода, тепло, пища). Насекомые, рыбы, птицы, звери, их отличия. Особенности питания разных животных (хищные, растительноядные, всеядные). Размножение животных (на примере насекомых, рыб, птиц, зверей). Дикие и домашние животные. Роль животных в природе и жизни людей, бережное отношение человека к животным. Животные родного края, названия, краткая характеристика на основе наблюдений.

Лес, луг, водоём — единство живой и неживой природы (солнечный свет, воздух, вода, почва, растения, животные). Круговорот веществ. Взаимосвязи в природном сообществе: растения — пища и укрытие для животных; животные — распространители плодов и семян растений.

Влияние человека на природные сообщества. Природные сообщества родного края (2—3 примера на основе наблюдений).

Природные зоны России: общее представление, основные природные зоны (природные условия, растительный и животный мир, особенности труда и быта людей, влияние человека на природу изучаемых зон, охрана природы).

Человек — часть природы. Зависимость жизни человека от природы. Этическое и эстетическое значение природы в жизни человека. Положительное и отрицательное влияние деятельности человека на природу (в том числе на примере окружающей местности). Экологические проблемы и способы их решения. Правила поведения в природе. Охрана природных богатств: воды, воздуха, полезных ископаемых, растительного и животного мира. Заповедники, национальные парки, их роль в охране природы. Красная книга России, её значение, отдельные представители растений и животных Красной книги. Посильное участие в охране природы. Личная ответственность каждого человека за сохранность природы.

Всемирное наследие. Международная Красная книга. Международные экологические организации (2—3 примера). Международные экологические дни, их значение, участие детей в их проведении.

Общее представление о строении тела человека. Системы органов (опорно-двигательная, пищеварительная, дыхательная, кровеносная, нервная, органы чувств), их роль в жизнедеятельности организма. Гигиена систем органов. Измерение температуры тела человека, частоты пульса. Личная ответственность каждого человека за состояние своего здоровья и здоровья окружающих его людей. Внимание, забота, уважительное отношение к людям с ограниченными возможностями здоровья.

Человек и общество

Общество — совокупность людей, которые объединены общей культурой и связаны друг с другом совместной деятельностью во имя общей цели. Духовно-нравственные и культурные ценности — основа жизнеспособности общества.

Человек — член общества, носитель и создатель культуры. Понимание того, как складывается и развивается культура общества и каждого её члена. Общее представление о вкладе в культуру человечества традиций и религиозных воззрений разных народов. Взаимоотношения человека с другими людьми. Культура общения с представителями разных национальностей, социальных групп: проявление уважения, взаимопомощи, умения прислушиваться к чужому мнению. Внутренний мир человека: общее представление о человеческих свойствах и качествах.

Семья — самое близкое окружение человека. Семейные традиции. Взаимоотношения в семье и взаимопомощь членов семьи. Оказание

посильной помощи взрослым. Забота о детях, престарелых, больных — долг каждого человека. Хозяйство семьи. Родословная. Имена и фамилии членов семьи. Составление схемы родословного древа, истории семьи. Духовно-нравственные ценности в семейной культуре народов России и мира.

Младший школьник. Правила поведения в школе, на уроке. Обращение к учителю. Классный, школьный коллектив, совместная учёба, игры, отдых. Составление режима дня школьника.

Друзья, взаимоотношения между ними; ценность дружбы, согласия, взаимной помощи. Правила взаимоотношений со взрослыми, сверстниками, культура поведения в школе и других общественных местах. Внимание к сверстникам, одноклассникам, плохо владеющим русским языком, помощь им в ориентации в учебной среде и окружающей обстановке.

Экономика, её составные части: промышленность, сельское хозяйство, строительство, транспорт, торговля. Товары и услуги. Роль денег в экономике. Государственный и семейный бюджет. Экологические последствия хозяйственной деятельности людей. Простейшие экологические прогнозы. Построение безопасной экономики — одна из важнейших задач общества.

Природные богатства и труд людей — основа экономики. Значение труда в жизни человека и общества. Трудолюбие как общественно значимая ценность в культуре народов России и мира. Профессии людей. Личная ответственность человека за результаты своего труда и профессиональное мастерство.

Общественный транспорт. Транспорт города или села. Наземный, воздушный и водный транспорт. Правила пользования транспортом. Средства связи: почта, телеграф, телефон, электронная почта.

Средства массовой информации: радио, телевидение, пресса, Интернет. Избирательность при пользовании средствами массовой информации в целях сохранения духовно-нравственного здоровья.

Наша Родина — Россия, Российская Федерация. Ценностно-смысловое содержание понятий: Родина, Отечество, Отчизна. Государственная символика России: Государственный герб России, Государственный флаг России, Государственный гимн России; правила поведения при прослушивании гимна. Конституция — Основной закон Российской Федерации. Права ребёнка.

Президент Российской Федерации — глава государства. Ответственность главы государства за социальное и духовно-нравственное благополучие граждан.

Праздник в жизни общества как средство укрепления общественной солидарности и упрочения духовно-нравственных связей между соотечественниками. Новый год, Рождество, День защитника Отечества,

8 Марта, День весны и труда, День Победы, День России, День защиты детей, День народного единства, День Конституции. Оформление плаката или стенной газеты к общественному празднику. Россия на карте, государственная граница России.

Москва — столица России. Святыни Москвы — святыни России. Достопримечательности Москвы: Кремль, Красная площадь, Большой театр и др. Характеристика отдельных исторических событий, связанных с Москвой (основание Москвы, строительство Кремля и др.). Герб Москвы. Расположение Москвы на карте.

Города России. Санкт-Петербург: достопримечательности (Зимний дворец, памятник Петру I — Медный всадник, разводные мосты через Неву и др.), города Золотого кольца России (по выбору). Святыни городов России.

Россия — многонациональная страна. Народы, населяющие Россию, их обычаи, характерные особенности быта (по выбору). Основные религии народов России: православие, ислам, иудаизм, буддизм. Уважительное отношение к своему и другим народам, их религии, культуре, истории. Проведение спортивного праздника на основе традиционных детских игр народов своего края.

Родной край — частица России. Родной город (село), регион (область, край, республика): название, основные достопримечательности; музеи, театры, спортивные комплексы и пр. Особенности труда людей родного края, их профессии. Названия разных народов, проживающих в данной местности, их обычаи, характерные особенности быта. Важные сведения из истории родного края. Святыни родного края. Проведение дня памяти выдающегося земляка.

История Отечества. Счёт лет в истории. Наиболее важные и яркие события общественной и культурной жизни страны в разные исторические периоды: Древняя Русь, Московское государство, Российская империя, СССР, Российская Федерация. Картины быта, труда, духовно-нравственных и культурных традиций людей в разные исторические времена. Выдающиеся люди разных эпох как носители базовых национальных ценностей. Охрана памятников истории и культуры. Посильное участие в охране памятников истории и культуры своего края. Личная ответственность каждого человека за сохранность историко-культурного наследия своего края.

Страны и народы мира. Общее представление о многообразии стран, народов, религий на Земле. Знакомство с несколькими странами: название, расположение на политической карте, столица, главные достопримечательности. Бережное отношение к культурному наследию человечества — долг всего общества и каждого человека.

Правила безопасной жизни

Ценность здоровья и здорового образа жизни. Режим дня школьника, чередование труда и отдыха в режиме дня; личная гигиена. Физическая культура, закаливание, игры на воздухе как условие сохранения и укрепления здоровья.

Личная ответственность каждого человека за сохранение и укрепление своего физического и нравственного здоровья. Номера телефонов экстренной помощи. Первая помощь при лёгких травмах (ушиб, порез, ожог), обмороживании, перегреве.

Дорога от дома до школы, правила безопасного поведения на дорогах, в лесу, на водоёме в разное время года. Правила противопожарной безопасности, основные правила обращения с газом, электричеством, водой. Опасные места в квартире, доме и его окрестностях (балкон, подоконник, лифт, стройплощадка, пустырь и т. д.). Правила безопасности при контактах с незнакомыми людьми.

Правила безопасного поведения в природе. Правила безопасности при обращении с кошкой и собакой.

Экологическая безопасность. Бытовой фильтр для очистки воды, его устройство и использование.

Забота о здоровье и безопасности окружающих людей — нравственный долг каждого человека.

5.6 Предметный курс «Изобразительное искусство»

Виды художественной деятельности.

Восприятие произведений искусства. Особенности художественного творчества: художник и зритель. Образная сущность искусства, художественный образ, его условность, передача общего через единичное. Человек, мир природы в реальной жизни: образ человека, природы в искусстве. Выдающиеся представители изобразительного искусства народов России, ведущие художественные музеи России.

Рисунок. Материалы для рисунка: карандаш, ручка, фломастер, уголь, мелки, пастель. Различные приемы работы с графическими материалами. Красота и разнообразие природы, человека, зданий, предметов. Изображение деревьев, птиц, животных

Живопись. Цвет – основа языка живописи. Выбор средств художественной выразительности для создания живописного образа в соответствии с поставленными задачами. Образы природы и человека в живописи.

Скульптура. Материалы скульптуры и их роль в создании выразительного образа. Элементарные приемы работы с различными материалами

(пластилин, глина – раскатывание, набор объема вытягивание формы). Объем – основа языка скульптуры.

Художественное конструирование и дизайн. Разнообразие материалов для художественного конструирования и моделирования (пластилин бумага, картон). Элементарные приемы работы для создание выразительного образа (пластилин – раскатывание, бумага, картон – сгибание, вырезание).

Декоративно –прикладное искусство. Истоки и роль в жизни человека. Понятие и синтетическом характере народной культуры (украшение жилища, предметов быта, орудий труда, костюма, музыка, песни, хороводы). Сказочные образы в народной культуре, представление народа у мужской и женской красоте.

5.7 Предметный курс «Музыка»

Музыка в жизни человека. Истоки возникновения музыки. Звучание окружающей жизни, природы, настроения, чувств. Многообразие музыкальных жанров и стилей (песня, танец, марш, опера, балет, симфония, концерт, мюзикл). Отечественные народные музыкальные традиции, поэтический фольклор (песни, танцы, загадки, игры). Сочинения отечественных композиторов о Родине.

Основные закономерности музыкального искусства. Интонационно-образная природа музыкального искусства. Выразительность и изобразительность в музыке. Основные средства музыкальной выразительности (мелодия, темп, ритм, динамика, тембр, лад). Композитор – исполнитель-слушатель. Элементы нотной грамотности.

Музыкальная картина мира. Общее представление о музыкальной жизни страны. Детские хоровые и инструментальные коллективы, ансамбли песни и танцы. Музыкальные театры, конкурсы, фестивали музыкантов. Музыка для детей: радио, телепередачи, видеофильмы, звукозаписи. Певческие голоса :детские, женские, мужские.

5.8 Предметный курс «Технология»

Общекультурные и общетрудовые компетенции (знания, умения, способы деятельности). Основы культуры труда, самообслуживания. Трудовая деятельность и ее значение в жизни человека. Разнообразие предметов рукотворного мира (архитектура, техника, предметы, быта) разных народов России. Бережное отношение к природе как источнику сырьевых ресурсов. Мастера и их профессии. Планирование трудового процесса. Рациональное размещение на рабочем месте материала, инструментов. Отбор и анализ информации. Контроль и корректировка хода работы. Элементарная творческая и проектная деятельность.

Технология ручной обработки материалов. Элементы графической грамоты. Общее понятие о материалах, их происхождение. Подготовка материалов к работе. Экономичное расходование материалов. Инструменты для обработки материалов. Название и выполнение операций ручной обработки, разметка, выделение, сборка, отделка.

Конструирование и моделирование. Общее представление о конструировании как создании конструкции. Виды и способы соединения деталей. Основные требования к изделию. Конструирование и моделирование на компьютере и в интерактивном конструкторе.

Практика работы на компьютере. Информация ее отбор, анализ и систематизация. Способы получения, хранения, переработки информации. Включение и выключение компьютера и подключаемых к нему устройств. Соблюдение безопасных приемов труда при работе на компьютере, бережное отношение. Работа с ЦОР. Работа с простыми информационными объектами. Создание небольшого текста. Вывод текста на принтере.

6. ПРОГРАММА ДУХОВНО – НРАВСТВЕННОГО РАЗВИТИЯ И ВОСПИТАНИЯ ОБУЧАЮЩИХСЯ НА СТУПЕНИ НАЧАЛЬНОГО ОБЩЕГО ОБРАЗОВАНИЯ

Цель и задачи духовно-нравственного развития и воспитания обучающихся.

Духовно-нравственное воспитание – педагогически организованный процесс усвоения и принятия обучающимся базовых национальных ценностей, освоение системы общечеловеческих ценностей и культурных, духовных и нравственных ценностей многонационального народа Российской Федерации.

Духовно-нравственное развитие – осуществляемое в процессе социализации последовательное расширение и укрепление ценностно-смысловой сферы личности, формирование способности человека оценивать и сознательно выстраивать на основе традиционных моральных норм и нравственных идеалов отношения к себе, другим людям, обществу, государству, Отечеству, миру в целом.

Общей целью является воспитание, социально-педагогическая поддержка становления и развития высоконравственного, ответственного, творческого, инициативного, компетентного гражданина России.

Виды и формы воспитательных мероприятий

1. Воспитание гражданственности, патриотизма, уважения к правам, свободам и обязанностям человека.

- сформировать элементарные представления о политическом устройстве Российского государства, его символах и институтах, их роли в жизни общества, о его важнейших законах;
- сформировать элементарные представления об институтах гражданского общества и общественном управлении; о правах и обязанностях гражданина России;
- развивать интерес к общественным явлениям, понимание активной роли человека в обществе;
- сформировать уважительное отношение к русскому языку, к своему национальному языку и культуре;
- сформировать начальные представления о народах России, об их общей исторической судьбе, о единстве народов нашей страны;
- сформировать элементарные представления о национальных героях и важнейших событиях истории России и её народов;
- мотивировать стремление активно участвовать в делах класса, школы, семьи, своего села, города;
- воспитывать уважение к защитникам Родины;
- учащиеся имеют начальные представления о правах и обязанностях человека, гражданина, семьянина, товарища.
- беседа, экскурсия (урочная, внеурочная, внешкольная);

- классный час (внеурочная);
- туристическая деятельность, краеведческая работа (внеурочная, внешкольная);
- просмотр кинофильмов (урочная, внеурочная, внешкольная);
- путешествия по историческим и памятным местам (внеурочная, внешкольная);
- сюжетно-ролевые игры гражданского и историко-патриотического содержания (урочная, внеурочная, внешкольная);
- творческие конкурсы, фестивали, праздники, спортивные соревнования (урочная, внеурочная, внешкольная);
- изучение вариативных учебных дисциплин;
- участие в социальных проектах и мероприятиях, проводимых детско-юношескими организациями (внеурочная, внешкольная);
- встречи с ветеранами и военнослужащими (урочная, внеурочная, внешкольная)

2. Развитие нравственных чувств и этического сознания.

- сформировать первоначальные представления о базовых национальных российских ценностях;
- сформировать представления о правилах поведения;
- сформировать элементарные представления о религиозной картине мира, роли традиционных религий в развитии Российского государства, в истории и культуре нашей страны;
- воспитывать уважительное отношение к людям разных возрастов;
- развивать способность к установлению дружеских взаимоотношений в коллективе, основанных на взаимопомощи и взаимной поддержке.
- просмотр учебных фильмов (урочная, внеурочная, внешкольная);
- праздники, коллективные игры (внеурочная, внешкольная);
- акции благотворительности, милосердия (внешкольная);
- творческие проекты, презентации (урочная, внеурочная, внешкольная).

3. Воспитание трудолюбия, творческого отношения к учению, труду, жизни.

- сформировать первоначальные представления о нравственных основах учебы, ведущей роли образования, труда и значении творчества в жизни человека и общества;
- воспитывать уважение к труду и творчеству старших и сверстников;
- сформировать элементарные представления о профессиях;
- сформировать первоначальные навыки коллективной работы;
- развивать умение проявлять дисциплинированность, последовательность и настойчивость в выполнении учебных и учебно-трудовых заданий;
- формировать бережное отношение к результатам своего труда, труда других людей, к школьному имуществу, учебникам, личным вещам.

Уважение к труду; творчество и созидание;

стремление к познанию и истине; целеустремлённость и настойчивость,

бережливость, трудолюбие

- сформировано ценностное отношение к труду и творчеству;
- учащиеся имеют элементарные представления о различных профессиях;
- экскурсии на производственные предприятия, встречи с представителями разных профессий (урочная, внеурочная, внешкольная),
- беседа (урочная, внеурочная, внешкольная).
- презентации «Труд наших родных», сюжетно-ролевые экономические игры (урочная, внеурочная, внешкольная);
- праздники труда, ярмарки, город мастеров (внеурочная, внешкольная);
- конкурсы (урочная, внеурочная, внешкольная);

Ценностные установки духовно-нравственного развития и воспитания обучающихся

Ценностные установки духовно-нравственного развития и воспитания учащихся начальной школы согласуются с традиционными источниками нравственности, которыми являются следующие ценности:

патриотизм (любовь к России, к своему народу, к своей малой родине; служение Отечеству);

социальная солидарность (свобода личная и национальная; доверие к людям, институтам государства и гражданского общества; справедливость, милосердие, честь, достоинство);

гражданственность (правовое государство, гражданское общество, долг перед Отечеством, старшим поколением и семьей, закон и правопорядок, межнациональный мир, свобода совести и вероисповедания);

семья (любовь и верность, здоровье, достаток, почитание родителей, забота о старших и младших, забота о продолжении рода);

труд и творчество (творчество и созидание, целеустремленность и настойчивость, трудолюбие, бережливость);

наука (познание, истина, научная картина мира, экологическое сознание);

искусство и литература (красота, гармония, духовный мир человека, нравственный выбор, смысл жизни, эстетическое развитие);

природа (жизнь, родная земля, заповедная природа, планета Земля);

человечество (мир во всем мире, многообразие культур и народов, прогресс человечества, международное сотрудничество).

Ожидаемые результаты 10-11-летний ребенок имеет необходимый личностный опыт общения со сверстниками разных вероисповеданий, национальностей, культурных традиций. Направленность личности выражается в наличии самооценки, сформированных интересов и предпочтений, эмоционально-ценностном опыте. Накопленный личностный опыт позволяет приобщаться к мировой культуре.

7. ПРОГРАММА ФОРМИРОВАНИЯ ЭКОЛОГИЧЕСКОЙ КУЛЬТУРЫ, ЗДОРОВОГО И БЕЗОПАСНОГО ОБРАЗА ЖИЗНИ

Программа формирования экологической культуры, здорового и безопасного образа жизни обучающихся первой ступени МАОУ СОШ № 11 представляет собой комплексную программу формирования знаний, установок, личностных ориентиров и норм поведения, обеспечивающих сохранение и укрепление физического, психического, социального здоровья обучающихся как одного из ценностных составляющих, способствующих познавательному и эмоциональному развитию ребенка, достижению планируемых результатов освоения основной образовательной программы начального общего образования.

Базовые национальные ценности российского общества, являющиеся основой программы: сохранение и укрепление здоровья детей, создание оптимальных внешнесредовых условий в школе и дома, рациональная организация труда и отдыха школьников (здоровьесберегающая педагогика), развитие мотивации и готовности обучающихся повышать свою экологическую грамотность, действовать предусмотрительно, осознанно придерживаться здорового и экологически безопасного образа жизни, вести работу по экологическому просвещению, ценить природу как источник духовного развития, информации, красоты, здоровья, материального благополучия.

Нормативно-правовой и документальной основой Программы формирования экологической культуры, здорового и безопасного образа жизни обучающихся на ступени начального общего образования в МАОУ СОШ № 11 являются:

- Закон Российской Федерации «Об образовании»;
- Национальная образовательная инициатива «Наша новая школа» (утверждена Президентом РФ от 04.02.2010 № Пр-271);
- Федеральный государственный образовательный стандарт начального общего образования;
- СанПиН 2.4.2.2821-10 «Санитарно-эпидемиологические требования к условиям и организации обучения в общеобразовательных учреждениях» от 29.12.2010 № 189 (зарегистрированы в Минюсте России 03.03.2011, регистрационный номер 19993);
- Рекомендации по организации обучения в первом классе четырехлетней начальной школы (Письмо МО РФ № 408/13-13 от 20.04.2001);
- Об организации обучения в первом классе четырехлетней начальной школы (Письмо МО РФ № 202/11-13 от 25.09.2000);

- О недопустимости перегрузок обучающихся в начальной школе (Письмо МО РФ № 220/11-13 от 20.02.1999);
- Рекомендации по использованию компьютеров в начальной школе. (Письмо МО РФ и НИИ гигиены и охраны здоровья детей и подростков РАМ № 199/13 от 28.03.2002);
- Концепции УМК «Школа России», «Гармония» и «Планета знаний».

Программа формирования экологической культуры, ценности здоровья и здорового образа жизни на ступени начального общего образования сформирована с учётом факторов, оказывающих существенное влияние на состояние здоровья детей:

- неблагоприятные социальные, экономические и экологические условия;
- факторы риска, имеющие место в образовательных учреждениях, которые приводят к дальнейшему ухудшению здоровья детей и подростков от первого к последнему году обучения;
- чувствительность к воздействиям при одновременной к ним инертности по своей природе, обуславливающей временной разрыв между воздействием и результатом, который может быть значительным, достигая нескольких лет, и тем самым между начальным и существенным проявлением неблагоприятных популяционных сдвигов в здоровье детей и подростков и всего населения страны в целом;
- активно формируемые в младшем школьном возрасте комплексы знаний, установок, правил поведения, привычек;
- особенности отношения обучающихся младшего школьного возраста к своему здоровью, что связано с отсутствием у детей опыта «нездоровья» (за исключением детей с серьёзными хроническими заболеваниями) и восприятием ребёнком состояния болезни главным образом как ограничения свободы, неспособностью прогнозировать последствия своего отношения к здоровью.

Цель программы: обеспечить системный подход к созданию здоровьесберегающей среды, способствующей формированию личностных ориентиров и норм поведения, обеспечивающих экологическую культуру, сохранение и укрепление физического и психического здоровья младших школьников, способствующей познавательному и эмоциональному развитию детей, достижению планируемых результатов освоения основной образовательной программы начального общего образования.

Задачи программы:

1) сформировать представление о позитивных факторах, влияющих на здоровье:

- о рациональной организации режима дня, учебы и отдыха, двигательной активности;
- правильном (здоровом) питании, его режиме, структуре, полезных продуктах;
- влиянии позитивных и негативных эмоций на здоровье, в том числе получаемых от общения с компьютером, просмотра телепередач, участия в азартных играх;
- основных компонентах культуры здоровья и здорового образа жизни;

2) сформировать представления об основах экологической культуры на примере экологически сообразного поведения в быту и природе, безопасного для человека и окружающей среды;

3) научить обучающихся:

- делать осознанный выбор поступков, поведения, позволяющих сохранять и укреплять здоровье;
- выполнять правила личной гигиены и развить готовность на основе ее использования самостоятельно поддерживать свое здоровье;
- составлять, анализировать и контролировать свой режим дня;
- элементарным навыкам эмоциональной разгрузки (релаксации);

4) с учетом принципа информационной безопасности дать представление о негативных факторах риска здоровью детей (сниженная двигательная активность, инфекционные заболевания, переутомления и т. п.), о существовании причин возникновения зависимости от табака, алкоголя, наркотиков и других психоактивных веществ, их пагубном влиянии на здоровье;

5) сформировать потребность ребенка безбоязненно обращаться к врачу по любым вопросам состояния здоровья, в том числе связанным с особенностями роста и развития;

6) сформировать познавательный интерес и бережное отношение к природе;

Планируемые результаты формирования экологической культуры, здорового и безопасного образа жизни.

Ожидается, что в результате освоения программы формирования экологической культуры, здорового и безопасного образа жизни выпускники начальной школы МАОУ СОШ № 11 будут знать:

- ценности своего здоровья и здоровья других людей для самореализации каждой личности, и о том вреде, который можно нанести здоровью различными действиями;

- взаимозависимости здоровья физического и нравственного, здоровья человека и среды, его окружающей;
- важности спорта и физкультуры для сохранения и укрепления здоровья;
- положительном влиянии незагрязнённой природы на здоровье;
- возможном вреде для здоровья компьютерных игр, телевидения, рекламы и т.п.;
- об отрицательной оценке неподвижного образа жизни, нарушения гигиены;
- о влиянии слова на физическое состояние, настроение человека;
- правила гигиены и здорового режима дня;
- о традициях нравственно-этического отношения к природе в культуре народов России, нормах экологической этики;

Ожидается, что в результате освоения программы формирования экологической культуры, здорового и безопасного образа жизни выпускники начальной школы приобретут индивидуальные навыки:

- сохранения своего здоровья и здоровья других людей для самореализации каждой личности;
- спортивных занятий для сохранения и укрепления здоровья;
- соблюдения правил гигиены и здорового режима дня;
- подвижного образа жизни (прогулки, подвижные игры, соревнования, занятие спортом и т.п.);
- получают первоначальный опыт эстетического, эмоционально-нравственного отношения к природе (первоначальные умения видеть красоту в окружающем мире; первоначальный опыт эстетических переживаний, наблюдений эстетических объектов в природе и социуме, эстетического отношения к окружающему миру и самому себе);
- получают личный опыт участия в экологических инициативах, проектах.

Работа по формированию экологической культуры, здорового и безопасного образа жизни на ступени начального общего образования ведется по следующим направлениям:

ОСНОВНЫЕ НАПРАВЛЕНИЯ ДЕЯТЕЛЬНОСТИ

- ✓ Эффективная организация физкультурно-оздоровительной работы, работы по формированию экологической культуры учащихся.
- ✓ Реализация дополнительных образовательных программ
- ✓ Просветительская работа с учащимися, родителями, педагогами
- ✓ Рациональная организация учебной и внеучебной деятельности учащихся
- ✓ Здоровьесберегающая инфраструктура

- ✓ Использование возможностей УМК в образовательном процессе

7.1. Создание здоровьесберегающей инфраструктуры образовательного учреждения

В МАОУ СОШ № 11 созданы необходимые условия для бережения здоровья и формирования экологической культуры учащихся. Все школьные помещения соответствуют санитарным и гигиеническим нормам, нормам пожарной безопасности, требованиям охраны здоровья и охраны труда обучающихся (СанПиН 2.4.2.2821-10 «Санитарно-эпидемиологические требования к условиям и организации обучения в общеобразовательных учреждениях» от 29.12.2010 г. № 189 (зарегистрированы в Минюсте России 03.03.2011, регистрационный номер 19993). Во всех учебных кабинетах установлены современные светильники. Подбор школьной мебели осуществляется с учетом возраста и роста учащихся. Но пока не все кабинеты начальных классов обеспечены партами с регулятором наклона поверхности рабочей плоскости. Во всех кабинетах установлены умывальные раковины.

Важную роль в создании здоровьесберегающей среды играет организация полноценного питания детей. В школе работает столовая, оборудованная в соответствии с санитарно-эпидемиологическими требованиями, позволяющая организовывать горячие завтраки и обеды для обучающихся. Расписание работы столовой: 8.00.ч. – 16.00.ч. Организация питания обучающихся осуществляется ЦСП МКУП «Трест социального питания» на основании договора. Меню составляется ежедневно и вывешивается в зале. Витаминный стол представлен салатами, фруктами и соками. Питание учащихся находится под постоянным контролем медицинского работника. Горячим питанием охвачено около 100% учащихся начальных классов. Обучающиеся из малообеспеченных и многодетных семей получают бесплатное питание.

В начальных классах организован питьевой режим (в кабинетах установлены кулеры с водой).

В школе работает оснащенный спортивный зал, в котором проводятся уроки физической культуры и занятия спортивных секций, организованных в общеобразовательном учреждении. Зал укомплектован необходимым игровым и спортивным оборудованием и инвентарём. При благоприятных погодных условиях уроки физкультуры, некоторых других предметов, перемены в середине учебного дня, внеклассные мероприятия проводятся на улице. Для этого на пришкольном участке имеется спортивная площадка.

В школе работает, имеющий лицензию, медицинский кабинет (кабинет врача, процедурный). Приобретено необходимое медицинское оборудование.

Эффективное функционирование созданной здоровьесберегающей инфраструктуры в школе поддерживает квалифицированный состав специалистов: медицинский работник, учителя физической культуры, педагог-психолог, учитель-логопед, социальный педагог.

Здоровьесберегающее пространство школы органично дополняется сетевым взаимодействием с другими учреждениями для реализации программы формирования экологической культуры, здорового и безопасного образа жизни обучающихся первой ступени.

7.2. Использование возможностей УМК в образовательном процессе

Программа формирования экологической культуры, здорового и безопасного образа жизни обучающихся первой ступени МАОУ СОШ № 11 средствами урочной деятельности реализуется с помощью предметов УМК, реализуемых в начальной школе.

Система учебников УМК «Школа России», «Планета знаний» и «Гармония» формирует установку школьников на развитие экологической культуры, безопасный, здоровый образ жизни. С этой целью предусмотрены соответствующие разделы и темы. Их содержание направлено на обсуждение с детьми проблем, связанных с безопасностью жизни, укреплением собственного физического, нравственного и духовного здоровья, активным отдыхом.

В курсе «Окружающий мир» — это разделы: «Что у нас на школьном дворе?», «Что у нас под ногами?», «Как живут растения, животные», «Как зимой помочь птицам?», «Почему мы не будем рвать цветы и ловить бабочек?», «Почему в лесу мы будем соблюдать тишину?», «Почему мы часто слышим слово экология?», «Здоровье и безопасность», «Мы и наше здоровье», «Наша безопасность», «Как устроен мир», «Путешествия» (и учебный проект «Путешествуем без опасности»), «Чему учит экономика» и др. и темы: «Что вокруг нас может быть опасным?», «Зачем мы спим ночью?», «Почему нужно есть много овощей и фруктов?», «Почему нужно чистить зубы и мыть руки?», «Почему в автомобиле и поезде нужно соблюдать правила безопасности?», «Почему на корабле и в самолете нужно соблюдать правила безопасности?».

При выполнении упражнений на уроках русского языка учащиеся обсуждают вопросы внешнего облика ученика, соблюдения правил перехода улицы, правил поведения в природе, активного отдыха летом и зимой.

Формированию бережного отношения к материальным и духовным

ценностям России и мира способствуют разделы, темы учебников, художественные тексты, упражнения, задачи, иллюстративный и фотоматериал с вопросами для последующего обсуждения.

В курсе «Технология» при первом знакомстве с каждым инструментом или приспособлением в учебниках обязательно вводятся правила безопасной работы с ним. В учебнике 1 класса в разделе «Человек и информация» показаны важные для безопасного передвижения по улицам и дорогам знаки дорожного движения, а также таблица с важнейшими номерами телефонов, которые могут потребоваться ребенку в критической ситуации.

В курсе «Английский язык» в учебниках “English 2—4” содержится достаточное количество информации, направленной на воспитание ценностного отношения к своему здоровью, здоровью близких и окружающих людей, на развитие интереса к прогулкам на природе (Have you ever been on a picnic? (3 класс), подвижным играм (We like playing games), участию в спортивных соревнованиях (Расспросите друг друга о том, какие виды спорта или игры удаются вам лучше других. (2 класс).

Учащиеся приобретают первоначальные представления о роли физической культуры, знакомятся с понятием «Олимпийские игры», с символами и талисманами летних и зимних Олимпийских игр (My favourite mascot), кого бы вы хотели видеть в роли талисмана Олимпийских игр, которые будут проходить в России, в городе Сочи? (2 класс). Олимпийские игры бывают летними и зимними. Какие из представленных ниже видов спорта летние, а какие зимние? (2 класс).

В курсе «Основы религиозных культур и светской этики» тема труда, образования, природы, нравственности проходит через содержание всех учебников, но наиболее убедительно раскрывается на специальных уроках: «Ценность и польза образования», «Отношение к природе», «Христианин в труде», «Отношение христиан к природе» (№26, 29 «Основы православной культуры») и др.

В курсе «Физическая культура» весь материал учебника (1-4 классы) способствует выработке установки на безопасный, здоровый образ жизни. На это ориентированы все разделы книги, но особенно те, в которых сообщаются сведения по освоению и соблюдению режима дня, личной гигиены, закаливания, приема пищи и питательных веществ, воды и питьевого режима, необходимости оказания первой помощи при травмах.

Развитию мотивации к творческому труду, работе на результат служат материалы рубрики «Наши проекты», представленной в учебниках 1-4 классов по математике, русскому языку, литературному чтению, окружающему миру, а также материал для организации проектной

деятельности в учебниках технологии, иностранного языка, информатики. Содержание материала рубрики «Наши проекты» выстроено так, что способствует организации проектной деятельности, как на уроке, так и во внеурочной работе.

Задача формирования бережного, уважительного, сознательного отношения к материальным и духовным ценностям решается средствами всей системы учебников указанных УМК, в течение всего учебно-воспитательного процесса.

7.3. Рациональная организация учебной и внеурочной деятельности обучающихся

Сохранение и укрепление здоровья учащихся средствами рациональной организации их деятельности достигается благодаря систематической работе педагогического коллектива над вопросами повышения эффективности учебного процесса, снижения функционального напряжения и утомления детей, создания условий для снятия перегрузки, нормального чередования труда и отдыха.

Организация образовательного процесса в МАОУ СОШ № 11 строится с учетом гигиенических норм и требований к организации и объёму учебной и внеучебной нагрузки (выполнение домашних заданий, занятия в кружках и спортивных секциях) (СанПиН 2.4.2.2821-10 «Санитарно-эпидемиологические требования к условиям и организации обучения в общеобразовательных учреждениях» от 29.12.2010 №189 (зарегистрированы в Минюсте России 03.03.2011, регистрационный номер 19993)).

Учебные занятия в начальной школе организованы в две смены в режиме 5-дневной учебной недели, максимальное количество уроков – пять (для 1 – 3 классов) и 6-дневной учебной недели, максимальное количество уроков – 5 (для 4-х классов). При составлении расписания учитывается трудность предметов и распределение их по дням недели. Продолжительность уроков – 45 минут. Продолжительность перемен между уроками составляет 10 - 15 минут, большой перемены (после 3 уроков) - 20 минут. При благоприятных погодных условиях перемены проводятся на открытом воздухе. Количество часов в учебной неделе соответствует требованиям СанПиНа.

Обучение в 1-м классе осуществляется с соблюдением следующих дополнительных требований:

- учебные занятия проводятся по 5-дневной учебной неделе и только в первую смену;
- использование «ступенчатого» режима обучения в первом полугодии (в сентябре, октябре - по 3 урока в день по 35 минут каждый, в ноябре-

декабре – по 4 урока по 35 минут каждый; январь – май – по 4 урока по 45 минут каждый);

- обучение проводится без балльного оценивания знаний обучающихся и домашних заданий;

- организуются дополнительные недельные каникулы в середине третьей четверти.

Для детей с ограниченными возможностями здоровья в МАОУ СОШ № 11 организовано индивидуальное обучение на дому (в соответствии с медицинским заключением о состоянии здоровья обучающегося).

Двигательная активность обучающихся, помимо уроков физической культуры, в образовательном процессе обеспечивается за счет:

- физкультминуток;
- кружка «Здоровейка»;
- организованных подвижных игр и танцевальных пауз на переменах;
- внеклассных спортивных занятий и соревнований, общешкольных спортивных мероприятий, дней здоровья,
- самостоятельных занятий физической культурой в секциях и клубах.

Физкультурные минуты на общеобразовательных уроках благотворно влияют на восстановление умственной работоспособности, препятствуют нарастанию утомления, повышают эмоциональный уровень учащихся, снимают статические нагрузки. Физкультурные минуты проводятся в классе под руководством педагога, ведущего урок. Проводят ее в то время, когда у учащихся появляются первые признаки утомления: снижается активность, нарушается внимание, учащиеся становятся беспокойными. Выполняются физкультурные минуты, сидя и стоя около парт. Комплексы физкультурных минут подбираются в зависимости от содержания учебной работы на данном уроке. Каждый комплекс физкультминуток состоит из 4-5 упражнений, повторяемых 4-6 раз. В комплекс подбираются простые, доступные упражнения, не требующие сложной координации движений. Упражнения охватывают большие группы мышц, в основном те, которые непосредственно участвуют в поддержании позы, сидения во время урока. В комплексах физкультурных минут применимы упражнения на потягивания, прогибания, наклоны и полунаклоны, полуприседания и приседания с различными движениями рук.

Динамические паузы и физкультурные минутки обязательно включают в себя упражнения для снятия напряжения глаз и профилактики ухудшения зрения. В кабинетах начальных классов создаются уголки

отдыха, позволяющие ребенку чувствовать себя в школе уютно и комфортно.

Администрация школы уделяет большое внимание вопросу оптимизации учебной нагрузки учащихся, осуществляет систематический контроль за нормированием домашней работы школьников и соответствию объема домашних заданий требованиям СанПина (затраты времени на выполнение домашних заданий не должны превышать (в астрономических часах): во 2-3 классах - 1,5 ч, в 4 классе – 2 ч.)

В учебном процессе и внеурочной деятельности педагоги применяют методы и методики обучения, адекватные возрастным возможностям и особенностям обучающихся. Используемые в школе учебно-методические комплексы «Школа России», «Планета знаний», «Гармония» содержит материал для регулярного проведения учеником самооценки результатов собственных достижений на разных этапах обучения: в результате работы на конкретном уроке, в результате изучения темы или раздела, в результате обучения в том или ином классе начальной школы. Система заданий направленных на самооценку результатов собственных достижений, их сравнение с предыдущими результатами, на осознание происходящих приращений знаний, способствует формированию рефлексивной самооценки, личностной заинтересованности в приобретении, расширении знаний и способов действий. Содержание учебников имеет культурологический, этический и личностно ориентированный характер и обеспечивает возможность понимания школьниками основных правил поведения в обществе на основе традиционных духовных идеалов и нравственных норм. Достижению указанных личностных результатов способствует тесная связь изучаемого материала с повседневной жизнью ребенка, с реальными проблемами окружающего мира, материал о правах ребенка, о государственных и семейных праздниках и знаменательных датах.

Особую актуальность имеет учебный материал, связанный с проблемой безопасного поведения ребенка в природном и социальном окружении.

В школе строго соблюдаются все требования к использованию технических средств обучения, в том числе компьютеров и аудиовизуальных средств.

Таким образом, в школе создается максимально комфортная среда для детей: здоровьесберегающая организации уроков и внеурочной деятельности, где педагоги чередуют виды учебной деятельности, проводят физкультминутки и гимнастику для глаз, делают все для создания комфортного психологического климата в классе и использования

здоровьесберегающих технологий: педагогики сотрудничества, технологий развивающего обучения, технологий уровневой дифференциации. Педагогический коллектив учитывает в образовательной деятельности индивидуальные особенности развития учащихся: темп развития и темп деятельности. В используемой в школе системе учебников УМК «Школа России», «Планета знаний», «Гармония» учтены психологические и возрастные особенности младших школьников, различные учебные возможности детей. В этой связи и для достижения указанных личностных результатов в учебниках всех предметных линий представлены разнообразные упражнения, задачи и задания, обучающие игры, ребусы, загадки, которые сопровождаются красочными иллюстрациями, способствующими повышению мотивации обучающихся, учитывающими переход детей младшего школьного возраста от игровой деятельности (ведущего вида деятельности в дошкольном возрасте) к учебной.

7.4. Организация физкультурно-оздоровительной работы

Система физкультурно-оздоровительной работы в школе направлена на обеспечение рациональной организации двигательного режима обучающихся, нормального физического развития и двигательной подготовленности обучающихся всех возрастов, повышение адаптивных возможностей организма, сохранение и укрепление здоровья обучающихся и формирование культуры здоровья. Сложившаяся система включает:

- ✓ полноценную и эффективную работу с обучающимися всех групп здоровья (на уроках физкультуры, в секциях и т. п.);
- ✓ рациональную и соответствующую организацию уроков физической культуры и занятий активно-двигательного характера на ступени начального общего образования;
- ✓ организация уроков физической культуры на свежем воздухе при благоприятных погодных условиях;
- ✓ организацию динамических перемен, физкультминуток на уроках, способствующих эмоциональной разгрузке и повышению двигательной активности;
- ✓ регулярное проведение спортивно-оздоровительных мероприятий («Дни здоровья», «Веселые старты», соревнования, эстафеты, спортивные игры, конкурсы, состязания и др.);
- ✓ участие в городских спортивных соревнованиях.

Организация физического воспитания детей и подростков осуществляется под медицинским контролем, который включает в себя: анализ состояния здоровья и физического развития ребенка по результатам профилактических осмотров, определение уровня физической

подготовленности, оценку влияния занятий физкультурой на организм ребенка, разделение детей на группы для занятий физкультурой с учетом состояния здоровья, динамический контроль за проведением физкультурного занятия, контроль санитарно-гигиенического состояния мест и условий проведения физкультуры, оценку эффективности физического воспитания в школе.

По итогам профилактических осмотров и определения физической подготовленности учащиеся ежегодно подразделяются на медицинские группы для занятий физкультурой: основную, подготовительную и специальную. Эти данные отражаются в Листах здоровья классных журналов. Оценка физического развития учащихся проводится по центильному методу, предложенному профессором Ю.Е. Воронцовым. Дети с избытком массы, низким и высоким ростом направляются к эндокринологу. Дети с отставанием в физическом развитии берутся на учет педиатром и эндокринологом, и с ними проводится комплекс лечебных мероприятий.

Значительное повышение эффективности массовых медицинских осмотров в школе достигается внедрением в практику скрининг-тестов. При этом одновременно сокращается объем обследований здоровых детей. Скрининг-программа включает в себя анкетный тест-опрос родителей или учащихся с помощью специальной анкеты, анкетирование на выявление нервно-психических расстройств, анкетирование по выявлению репродуктивной функции женского организма, оценку физического развития детей по центильной таблице, измерение артериального давления для выявления гипотонического и гипертонического состояний, оценку состояний опорно-двигательного аппарата с помощью тестового обследования и плантографии, исследование остроты зрения, проверку остроты слуха с помощью шепотной речи, экспресс-анализ мочи на наличие белка и сахара при помощи диагностических полосок. Все перечисленные тесты позволяют выявить отклонения со стороны нервной, сердечно-сосудистой, пищеварительной, мочеполовой, эндокринной систем, лор-органов, органов зрения, опорно-двигательного аппарата, физического развития, а также аллергические заболевания и реакции.

Контроль за состоянием здоровья учащихся на основе массовых скрининг-тестов предусматривает новый принцип организации углубленных медицинских осмотров, а именно этапность обследования. В школе осуществляется трехэтапная система диспансеризации:

1. Доврачебный этап – обследование всех детей по скрининг-программе, которое проводит фельдшер.

2. Врачебно-педагогический этап (педиатр, педагог, психолог) – проводится оценка нервно-психического, физического развития, оценивается течение адаптации, осуществляется врачебно-профессиональная консультация.

3. Специализированный этап – обследование врачами - узкими специалистами детской поликлиники детей, направленных из школы на консультацию.

Такая этапность обследования дает возможность уделить особое внимание не только учащимся с хроническими заболеваниями, но и учащимся с отклонениями функционального характера. После проведенной базовой скрининг-программы практически все результаты детей анализируются школьным врачом.

При осмотре оценивается уровень биологической зрелости, темп полового созревания, уровень функционального состояния. На основании шести важных критериев: анамнез, уровень физического развития, оценка резистентности ребенка, оценка реактивности ребенка, наличие или отсутствие хронических заболеваний дается комплексная оценка состояния здоровья учащихся.

Состояние здоровья школьников учитывается при организации учебного процесса. Учащиеся в классах распределяются на своих рабочих местах с учетом роста, патологии опорно-двигательного аппарата, патологии зрения. Строгий контроль за этим осуществляют медицинские работники и педагоги школы.

Врачом, психологом и педагогами проводится работа по изучению адаптации к школе первоклассников и адаптации к среднему звену учащихся 5-х классов.

Мероприятия по адаптации первоклассников к школе

- Анкетирование при поступлении в школу новых детей, опрос об особенностях их развития и роста.
- Консультации педагогов.
- Индивидуальные рекомендации медиков и психологов по коррекции отклонений в физическом и психологическом здоровье.
- При необходимости проведение медико-педагогической коррекции.
- Контроль за пограничными состояниями; уровнем адаптации, уровнем тревожности.
- Консультации родителей по организации оптимального домашнего режима
- Мониторинг состояния здоровья обучающихся.
- Щадящий режим труда и отдыха, питания, физических нагрузок.

На каждого ученика заводится лист адаптации, в котором педагогом отмечаются эмоционально-поведенческие реакции, в анкете родители в конце каждой четверти отмечают появление различного рода проблем в обучении. Психологом проводится фронтальное тестирование для выявления дезадаптации, социометрия для установления межличностных отношений в коллективе класса. Детям с неблагоприятным прогнозом адаптации назначается комплекс психолого-педагогических мероприятий. Психолог проводит с данными детьми групповые и индивидуальные занятия. Родителям даются рекомендации по созданию оптимальных условий в семье, нормализации режима дня и питания.

Около 60% учащихся нашей школы занимаются в спортивных секциях и танцевальных кружках на базе учреждений дополнительного образования г. Березники (спортивная гимнастика, плавание, образцово-хореографический ансамбль «Адель», баскетбол и другие).

7.5. Организация работы по формированию экологической культуры обучающихся

Формирование экологической культуры обучающихся в большей степени происходит при изучении учебного предмета «Окружающий мир». В сфере личностных универсальных действий изучение данного предмета обеспечивает формирование основ экологического сознания, грамотности и экологической культуры учащихся, освоение элементарных норм адекватного природосообразного поведения; закрепление универсальных учебных действий происходит на практике при совершении экскурсий в природу, туристических походов, походов выходного дня.

Программа формирования экологической культуры, здорового и безопасного образа жизни предусматривает разные формы организации занятий:

- интеграцию в базовые образовательные дисциплины;
- проведение часов здоровья и экологической безопасности;
- проведение классных часов;
- занятия в кружках;
- проведение досуговых мероприятий: конкурсов, праздников, викторин, экскурсий;
- организацию проектной деятельности;
- организацию дней экологической культуры и здоровья.

В образовательном учреждении проводятся

- познавательные мероприятия и просветительская работа по воспитанию экологической культуры: беседы («Мы - друзья

природы», «Жалеть надо уметь», «Удивительное рядом», «Наш друг – лес», «Зеленая аптека», «О культуре поведения в природе» и т.д.);

- практические дела: акция «Покормите птиц зимой», конкурс «Кормушка», игры-путешествия, викторины, праздники, занятия проектной деятельностью «Осенние фантазии», «Красная книга», "Мой маленький друг" (о животных, содержащихся дома), выращивание растений и уход за ними, изготовление поделок из природного материала, сбор марок и открыток о природе и т.п.;
- конкурсы на экологические темы: конкурсы стихов и загадок о природе, конкурс плакатов «Береги планету», конкурс поделок «Природа и фантазия»; конкурс чтецов, конкурсы экологического рисунка;

7. 6. Реализация дополнительных образовательных программ

В школе создана и реализуется дополнительная образовательная программа, направленные на формирование ценности здоровья и здорового образа жизни.

Кроме этого систематически проводятся:

- Часы здоровья:
 - «Что такое ЗОЖ».
 - «Личная гигиена».
 - «Советы Мойдодыра».
 - «Привычки полезные и вредные».
 - «Люди без будущего».
- Мероприятия по ПДД с целью профилактики дорожно-транспортного травматизма.
- Викторины, конкурсы, праздники, экскурсии (согласно плану воспитательной работы классных руководителей)
- Беседы медицинским работником (согласно плану работы мед.персонала).
- Конкурс плакатов:
 - «Мой любимый вид спорта».
 - «За здоровый образ жизни».

7.7. Создание информационной среды о здоровьесбережении

В МАОУ СОШ № 11 сложилась система работы по вопросам охраны и укрепления здоровья детей, формирования экологической культуры, направленная на повышение уровня знаний учащихся, родителей, педагогов, которая включает:

- просветительскую работу с учащимися

*Лекции, беседы, консультации по проблемам сохранения и укрепления здоровья, профилактики вредных привычек, формирования экологической культуры

*Проведение дней здоровья, конкурсов, праздников и других активных мероприятий, направленных на пропаганду здорового образа жизни.

Примерная тематика бесед:

- Режим дня.
- Правильная посадка за партой.
- Личная гигиена, уход за телом.
- Уход за зубами.
- Закаливание.
- Двигательная активность.
- Рациональный отдых.
- Предупреждение простудных заболеваний.
- Физический труд и здоровье.
- Как сохранить хорошее зрение.
- Предупреждение травм и несчастных случаев.
- Общее понятие об организме человека.
- Роль витаминов для роста и развития человека.

*Организация выставок литературы в библиотеке, информационных стендов, школьных газет, разработка страницы школьного сайта по проблемам экологии, сохранения и укрепления здоровья

- просветительскую работу с родителями

* Оказание консультативной помощи родителям.

- Система родительских собраний.
- Система лекций по профилактике.
- Индивидуальное консультирование.

* Привлечение родителей для участия во внеурочных классных мероприятиях.

* Лекции на темы:

- Особенности образовательного процесса в первых классах.
- Психологические особенности первоклассника, требования к режиму первоклассника.
- Снижение уровня тревожности у детей.

* Индивидуальная работа:

- Индивидуальные беседы с классным руководителем.
- Индивидуальные консультации психолога, логопеда.
- Индивидуальные беседы с заместителем директора по УР, ВР, с директором.
- Индивидуальные консультации врача-педиатра.

*Выпуски информационных бюллетеней, стенгазет, организации выставок методической литературы для родителей по вопросам здоровьесбережения;

- просветительскую работу с педагогами

*Проведение лекций, семинаров, круглых столов, педагогических советов с обсуждением вопросов использования здоровьесберегающих технологий в образовательном пространстве школы.

*Проведение заседаний МО на тему «Создание здоровьесберегающей среды на уроке и во внеурочной деятельности»;

*Приобретение для педагогов необходимой научно-методической литературы; и т.д.

* Участие педагогов школы в работе проблемных семинаров по вопросам здоровьесбережения на базе МАОУ ДПО ЦАМО.

Основные результаты реализации программы формирования экологической культуры, здорового и безопасного образа жизни обучающихся оцениваются в рамках мониторинговых процедур, предусматривающих выявление:

- динамики сезонных заболеваний;
- динамики школьного травматизма;
- утомляемости обучающихся.

Осуществляется мониторинг через:

- Программу профилактических осмотров (осмотр детей на педикулез, чесотку и другие, организация и проведение профилактических медицинских осмотров с привлечением узких специалистов в 1-х, 5-х, 9-х классах.).
- Программу иммунизации (планирование и проведение профилактических прививок с целью профилактики инфекционных заболеваний, постановка реакции Манту и выявление тубинфицированных).
- Контроль текущего состояния здоровья обучающихся.

Развиваемые у обучающихся в образовательном процессе компетенции в области здоровьесбережения выявляются в процессе урочной и внеурочной работы. На уроках в процессе обсуждения вопросов, связанных с охраной природы и укреплением здоровья. Во внеурочной деятельности в процессе реализации дополнительных программ оздоровительной и экологической направленности.

В качестве содержательной и критериальной базы оценки выступают планируемые личностные результаты обучения:

- ценностное отношение к своему здоровью, здоровью близких и окружающих людей;
- элементарные представления о взаимообусловленности физического, нравственного, социально-психологического здоровья человека, о важности морали и нравственности в сохранении здоровья человека;

- первоначальный личный опыт здоровьесберегающей деятельности;
- первоначальные представления о роли физической культуры и спорта для здоровья человека, его образования, труда и творчества;
- знания о возможном негативном влиянии компьютерных игр, телевидения, рекламы на здоровье человека;
- ценностное отношение к природе;
- первоначальный опыт эстетического, эмоционально-нравственного отношения к природе;
- элементарные знания о традициях нравственно-этического отношения к природе в культуре народов России, нормах экологической этики;
- первоначальный опыт участия в природоохранной деятельности в школе, на пришкольном участке, по месту жительства;
- личный опыт участия в экологических инициативах, проектах.

Оценка и коррекция развития этих и других личностных результатов образовательной деятельности обучающихся осуществляется в ходе постоянного наблюдения педагога в тесном сотрудничестве с семьей ученика.

Показателями эффективности деятельности образовательного учреждения в части формирования здорового и безопасного образа жизни и экологической культуры обучающихся являются:

- наличие у обучающихся первоначальных представлений о значении физической культуры для укрепления здоровья человека, о ее позитивном влиянии на развитие человека (физическое, интеллектуальное, эмоциональное, социальное);
- умение использовать дневники здоровья (индивидуальные карты здоровья, портфолио развития и т.д.) для организации собственной здоровьесберегающей жизнедеятельности (режим дня, утренняя зарядка, закаливающие процедуры и т. д.);
- сформированность у детей базовых знаний о физической культуре и здоровье как факторах успешной учебы и социализации;
- снижение пропусков занятий по болезни в образовательном учреждении;
- успешная адаптация ребенка к школе, снижение влияния на него психогенных факторов;
- увеличение охвата родителей (законных представителей) обучающихся детско-взрослыми спортивно-оздоровительными мероприятиями;
- диверсификация школьных и семейных традиций активного отдыха;
- расширение деятельности объединений по интересам, школьного самоуправления по вопросам формирования экологической культуры, здорового и безопасного образа жизни;

- увеличение числа реализованных социальных проектов, акций, направленных на формирование нравственного здоровья, а также числа их участников;
- становление у обучающихся навыков противостояния вовлечению в табакокурение и употребление алкоголя, других психоактивных веществ;
- система информационного обеспечения участников образовательного процесса по вопросам формирования экологической культуры, здорового и безопасного образа жизни, в том числе на основе Интернет-технологий;
- сформированность ценностно-ориентационного единства детско-взрослого коллектива образовательного учреждения в отношении экологической культуры, здорового и безопасного образа жизни;
- информационный банк "Здоровье" (комплексная оценка состояния здоровья и физиологического развития обучающихся);
- разработка программ внеурочной деятельности, направленных на формирование экологической культуры, здорового и безопасного образа жизни;
- информационно-методический банк здоровьесберегающих образовательных технологий, методик, методов, приемов;
- система взаимодействия школы с социальными партнерами по вопросам формирования экологической культуры, здорового и безопасного образа жизни.

**Перспективы создания условий для реализации программы
формирования экологической культуры, здорового и
безопасного образа жизни**

- Приобретение школьных парт, обеспеченных регулятором наклона поверхности рабочей плоскости
- Создание во всех кабинетах начальной школы зоны отдыха
- Приобретение оборудования для спортивного зала

8. ПРОГРАММА КОРРЕКЦИОННОЙ РАБОТЫ

Программа коррекционной работы предусматривает создание специальных условий обучения и воспитания, позволяющих учитывать особые образовательные потребности детей с ограниченными возможностями здоровья посредством индивидуализации и дифференциации образовательного процесса, осуществления социально – психологического, педагогического и медицинского сопровождения.

Задачи программы

- выявлять детей с особыми образовательными потребностями, проводить их комплексное обследование и подготовку рекомендаций по оказанию им социально-психолого-медико-педагогической помощи в условиях образовательного учреждения и через взаимодействие с психолого-медико-педагогической комиссией и учреждениями здравоохранения;
- оказывать своевременную коррекционно-развивающую помощь в освоении содержания образовательной программы, обеспечивающей формирование универсальных учебных действий у обучающихся (личностных, регулятивных, познавательных, коммуникативных);
- обеспечивает непрерывную консультативную работу семей, имеющих детей с особыми образовательными потребностями по вопросам воспитания, коррекции, развития и социализации обучающихся;
- осуществлять информационно-просветительскую работу, направленную на разъяснительную деятельность по вопросам, связанным с особенностями образовательного процесса для данной категории детей, со всеми участниками образовательного процесса — обучающимися, их родителями (законными представителями), педагогическими работниками.

Направления коррекционной работы

Программа коррекционной работы на ступени начального общего образования включает в себя взаимосвязанные направления. Данные направления отражают её основное содержание:

- диагностическая работа обеспечивает своевременное выявление детей с ограниченными возможностями здоровья, проведение их комплексного обследования и подготовку рекомендаций по оказанию им психолого-медико-педагогической помощи в условиях образовательного учреждения;
- коррекционно-развивающая работа обеспечивает своевременную специализированную помощь в освоении содержания образования и коррекцию недостатков в физическом и (или) психическом развитии детей с ограниченными возможностями здоровья в условиях общеобразовательного учреждения; способствует формированию универсальных учебных действий у обучающихся (личностных, регулятивных, познавательных, коммуникативных);

- консультативная работа обеспечивает непрерывность специального сопровождения детей с ограниченными возможностями здоровья и их семей по вопросам реализации дифференцированных психолого-педагогических условий обучения, воспитания, коррекции, развития и социализации обучающихся;
- информационно-просветительская работа направлена на разъяснительную деятельность и информирование по вопросам, связанным с особенностями образовательного процесса для данной категории детей, со всеми участниками образовательного процесса – обучающимися (как имеющими, так и не имеющими недостатки в развитии), их родителями (законными представителями), педагогическими работниками;
- экспертная работа включает в себя анализ рабочих программ учебных предметов, проектов, пособий, образовательной среды, профессиональной деятельности специалистов образовательных учреждений в аспекте учета особых образовательных потребностей детей с ограниченными возможностями здоровья;
- профилактическая работа содействует полноценному психическому и физическому развитию личности, малых групп и коллективов, предупреждение возможных личностных и межличностных проблем неблагополучия и социально-психологических конфликтов, включая выработку рекомендаций по улучшению социально-психологических условий самореализации личности, малых групп и коллективов с учетом особенностей детей с ограниченными возможностями здоровья.

Содержание коррекционной работы

№	Вид деятельности	Ответственные
<i>Диагностическая работа</i>		
1.	Направление обучающихся на психолого-медико-педагогическую комиссию	Школьный консилиум
2.	Изучение условий семейного воспитания ребенка	Кл.рук.
3.	Комплексный сбор сведений о ребенке на основании диагностической информации от педагога-психолога, учителя, социального педагога, медика	Кл.рук.
4.	Изучение развития эмоционально-волевой сферы и личностных особенностей обучающихся	психолог
5.	Изучение адаптивных возможностей и уровня социализации ребенка с ограниченными возможностями здоровья	психолог
6.	Диагностика устной и письменной речи в начале и конце года	логопед
<i>Коррекционно-развивающая работа</i>		
1.	Проведение индивидуальных и групповых коррекционных занятий	психолог логопед
2.	Взаимодействие с социальными партнерами (спортивно-оздоровительные центры, библиотеки, учреждения дополнительного образования детей, театры, музеи, выставочный зал и др.) с целью обеспечения адаптации детей с ограниченными возможностями здоровья в окружающем социуме	Соц. педагог, з/д по ВР
<i>Консультативная работа</i>		
1.	Проведение тематических консультаций для педагогических работников и родителей	Психолог, логопед
2.	Индивидуальные консультации специалистов разного уровня семье в вопросах выбора стратегии воспитания и приемов коррекционного обучения ребенка с ограниченными возможностями здоровья	Центр ППП
<i>Информационно-просветительская работа</i>		
1.	Оформление информационного стенда в школе, посвященного сохранению и укреплению психического здоровья школьников	Психолог Мед.раб.
2.	Разработка памяток-рекомендаций для родителей	Психолог логопед
3.	Освещение вопросов поддержки и детей с ограниченными возможностями здоровья на родительских собраниях, конференциях	Кл.руковод.
<i>Профилактическая работа</i>		
1.	Проведение психологических тренингов для участников образовательного процесса	психолог
2.	Проведение мероприятий, направленных на укрепление физического здоровья обучающихся	учитель физкульт.

Психологическое сопровождение образовательного процесса в начальной школе МАОУ СОШ № 11.

В основе концепции психологической службы МАОУ СОШ № 11 лежит идея непрерывного психологического сопровождения образовательного процесса в учебном учреждении. Психолого-педагогическое сопровождение—это профессиональная деятельность взрослых, взаимодействующих с ребенком в школьной среде. Ребенок, приходя в школу и погружаясь в школьную среду, решает свои определенные задачи, реализует свои индивидуальные цели психического и личностного развития, социализации, образования и др.

Сопровождающая работа находящихся рядом с ним взрослых направлена на создание благоприятных социально-психологических условий для его успешного обучения, социального и психологического развития. В частности, психолог, сопровождая вместе с педагогом ребенка в процессе школьного обучения, может, с одной стороны, помочь ему максимально использовать предоставленные возможности для образования или развития, а с другой стороны, приспособить индивидуальные особенности к заданным извне условиям школьной жизнедеятельности.

Основной целью системы психологического сопровождения учебно-воспитательного процесса в школе является оптимизация адаптации, обучения, воспитания и развития каждого учащегося школы исходя из его индивидуальности.

Функционирование программы психолого-педагогического сопровождения обеспечивает решение следующих задач:

- . сохранение нервно-психического здоровья детей;
- . предупреждение отклонений в развитии и задержки психического развития;
- . оптимизацию школьной адаптации;
- . профилактику проблем в обучении;
- . гармонизацию интеллектуального и личностного развития учащихся;
- . выявление детей, имеющих те или иные специальные способности;
- . сохранение и развитие творческого потенциала одаренных детей;
- . первичное профессиональное самоопределение школьников.

Основные направления деятельности:

1) Диагностическая работа. Психологическая служба осуществляет психодиагностику с целью выявления личностных, возрастных, поведенческих особенностей и профилактики школьных трудностей.

Проведение глубокого комплексного психологического обследования школьников позволяет глубже понять индивидуальные возможности каждого, составить прогноз относительно будущих проблем, разработать рекомендации для учителей и родителей, выполнение которых позволяет избегать осложнений в обучении и развитии.

Для реализации диагностического этапа используется психологическое тестирование, направленное на предмет исследования школьной мотивации,

особенностей познавательных процессов, темперамента, акцентуаций характера, ведущих мотивов, ценностных ориентации, интересов, склонностей в профессиональной сфере (профессионального и личностного самоопределения) с целью разработки рекомендаций для повышения эффективности учебного процесса.

В системе исследуются:

1. Адаптация учащихся 1-х классов (познавательная и эмоциональная сферы).
2. Готовность к переходу учащихся 4-х классов в среднее школьное звено.
3. Диагностика психических познавательных процессов 1-4 классов.
4. Психологическая диагностика учащихся «Группы риска».

Вся диагностическая работа проводится с использованием стандартных адаптированных методик.

2) Просветительская и профилактическая работа. Выступления на классных часах, родительских собраниях, педсоветах, педконсилиумах, на общешкольных мероприятиях, теоретических семинарах, конференциях.

Темы психологических родительских собраний.

- Адаптация первоклассников.
- Психологические особенности агрессивных детей.
- Психологические особенности гиперактивных детей.
- Психологические особенности тревожных детей.

3) Развивающая, коррекционная работа (индивидуальная и групповая работа с учащимися).

Развивающая и коррекционная работа направлена на решение личностных образовательных и других психологических проблем, на создание условий для всестороннего развития личности ребёнка, на содействие в приобретении обучающимися психологических знаний, умений и навыков, необходимых для самостоятельного выбора пути, достижения успеха в жизни. Индивидуальная коррекционно-развивающая работа проходит после основных учебных занятий по запросу учителей и желанию родителей.

Темы психологических занятий (тренингов).

1. Тренинг на сплочение класса.
2. Тренинговые занятия с гиперактивными детьми.
3. Тренинговые занятия с агрессивными детьми.
4. Тренинговые занятия с тревожными детьми.
5. Тренинговые занятия с аутичными (замкнутыми) детьми.
6. Адаптационные занятия для первоклассников.
7. Сказкотерапия по развитию учебной мотивации для младших школьников.
8. Психологические занятия по развитию психических процессов (внимания, памяти, мышления).

9. Психологические занятия на снятие эмоционального напряжения (релаксация).

4) Консультативная работа (индивидуальное консультирование учащихся, родителей, педагогов).

В рамках психологического консультирования, родители, а так же сам учащиеся, требующие к себе индивидуального подхода при обучении и воспитании, получают рекомендации по всем интересующим их вопросам.

Консультирование носит индивидуальный характер, что дает возможность обозначить эффективный путь развития для конкретного учащегося. Запросы участников образовательного процесса заключались в следующем: состояние тревожности, проблемы межличностного общения, развитие познавательных процессов, проблемы в семье.

5) Организационно-методическая работа (работа в составе ПМПК, оформление индивидуальных психологических карт на учащихся)

Основные формы и методы работы службы:

- . индивидуальная и групповая работа с учащимися;
- . организация воспитывающей среды;
- . комплексное психолого-педагогическое обследование;
- . наблюдение школьников в учебно-воспитательном процессе;
- . психологическое обследование обучающихся;
- . психологическое сопровождение слабоуспевающих детей.

Сопровождение ребёнка по его жизненному пути-это движение вместе с ним, рядом с ним иногда - чуть впереди, если надо объяснить возможные пути. Взрослый внимательно приглядывается и прислушивается к своему юному спутнику, его желаниям, потребностям, фиксирует достижения и возникающие трудности, помогает советами и собственным примером ориентироваться в окружающем мире, понимать и принимать себя. Но при этом не пытается контролировать, навязывать свои пути и ориентиры. И лишь когда ребёнок потеряется или попросит о помощи, помогает ему вновь вернуться на свой путь. Не сам ребёнок, не его умудрённый опытом спутник не могут существенно влиять на то, что происходит вокруг дороги. Взрослый также не в состоянии указать ребёнку путь, по которому непременно нужно идти. Выбор Дороги-право и обязанность каждой личности, но если на перекрёстках и развилках с ребёнком оказывается тот, кто способен облегчить процесс выбора, сделать его более осознанным -это большая удача. Именно в таком сопровождении школьника на всех этапах его обучения и видится основная цель школьной психолого-педагогической службы.

9. УЧЕБНЫЙ ПЛАН НАЧАЛЬНОГО ОБЩЕГО ОБРАЗОВАНИЯ МАОУ СОШ №11 на 2014-2015 учебный год

ПОЯСНИТЕЛЬНАЯ ЗАПИСКА К УЧЕБНОМУ ПЛАНУ МАОУ СОШ № 11 НА 2014 – 2015 УЧЕБНЫЙ ГОД для 1 – 4 классов

Цель учебного плана МАОУ СОШ № 11 - обеспечить стабильное функционирование внутришкольной системы образования в соответствии с ее целями и задачами, структурой и ориентацией на Программу развития школы.

Учебный план на 2014/2015 учебный год сформирован в соответствии с нормативными документами, с учетом основной образовательной программы начального общего образования, обеспечивающей достижение обучающимися результатов освоения основных общеобразовательных программ, установленных федеральными государственными образовательными стандартами.

При составлении учебного плана общеобразовательное учреждение руководствовалось следующими нормативными документами:

1. Федеральный Закон от 29.12.2012 № 273-ФЗ (редакция от 23.07.2013) «Об образовании в Российской Федерации».
2. Приказ Минобрнауки России от 06.10.2009 № 373 «Об утверждении и введении в действие Федерального государственного образовательного стандарта начального общего образования»;
3. Приказ Минобрнауки России от 26.11.2010 № 1241 «О внесении изменений в Федеральный государственный образовательный стандарт начального общего образования, утвержденный приказом Министерства образования и науки РФ от 6 октября 2009 г. № 373»;
4. Приказ Минобрнауки России от 30.08.2010 № 889 «О внесении изменений в федеральный учебный план и примерные учебные планы для образовательных учреждений РФ, реализующих программы общего образования, утвержденные приказом МО РФ от 09.03.2004 № 1312»
5. Приказ Минобрнауки России от 03.06.2011 № 1994 «О внесении изменений в федеральный учебный план и примерные учебные планы для образовательных учреждений РФ, реализующих программы общего образования, утвержденные приказом МО РФ от 09.03.2004 № 1312»
6. Приказ Минобрнауки России от 01.02.2012 № 74 «О внесении изменений в федеральный базисный учебный план и примерные учебные планы для образовательных учреждений РФ, реализующих

программы общего образования, утвержденный приказом Министерства образования и науки РФ от 6 октября 2009 г. № 373».

7. Приказ Минобрнауки России от 18.12.2012 N 1060 «О внесении изменений в федеральный государственный образовательный стандарт начального общего образования, утвержденный приказом Министерства образования и науки РФ от 6 октября 2009 г. № 373»;
8. Постановление Главного государственного санитарного врача РФ от 29.12.2010 № 189 «Об утверждении СанПиН 2.4.2.2821-10»
9. Устав образовательного учреждения.
10. Основная образовательная программа начального общего образования.

Основными целями общеобразовательного учреждения являются формирование общей культуры личности обучающихся на основе усвоения обязательного минимума содержания общеобразовательных программ, их адаптация к жизни в обществе, создание основы для осознанного выбора и последующего освоения профессиональных образовательных программ, воспитание гражданственности, трудолюбия, уважения к правам и свободам человека, любви к окружающей природе, Родине, семье, формирование здорового образа жизни.

Общеобразовательное учреждение осуществляет обучение и воспитание в интересах личности, общества, государства, обеспечивает охрану здоровья и создание благоприятных условий для разностороннего развития личности, в том числе возможности удовлетворения потребности обучающегося в самообразовании и получении дополнительного образования.

Общеобразовательное учреждение несет в установленном законодательством Российской Федерации порядке ответственность за качество образования и его соответствие государственным образовательным стандартам, за адекватность применяемых форм, методов и средств организации образовательного процесса возрастным психофизиологическим особенностям, склонностям, способностям, интересам обучающихся, требованиям охраны их жизни и здоровья.

БУП I-IV классов определяет максимальный объем учебной нагрузки обучающихся, состав учебных предметов. В ходе освоения образовательной программы при реализации учебного плана в I-IV классах формируются базовые основы и фундамент всего последующего обучения, в том числе:

- закладывается основа формирования учебной деятельности ребенка, система учебных и познавательных мотивов, умение принимать, сохранять, реализовывать учебные цели, умение планировать, контролировать и оценивать учебные действия и их результат;
- формируются универсальные учебные действия;

- развивается познавательная мотивация и интересы обучающихся, их готовность и способность к сотрудничеству;
- формируются основы нравственного поведения, определяющего отношения личности с обществом и окружающими людьми.

Содержание образования в I-IV классах реализуется за счет введения учебных курсов, обеспечивающих целостное восприятие мира, деятельностного подхода и индивидуализации обучения по каждому учебному предмету.

Учебный план для I-IV классов составлен с учетом особенности и специфики Основной образовательной программы начального общего образования, в основе которой лежат образовательные системы: «Гармония», «Школа России», «Планета знаний», УМК Занкова.

Обязательная часть БУП I-IV классов представлена предметными областями:

Филология, учебные предметы - русский язык, литературное чтение, иностранный язык;

Математика и информатика, учебный предмет – математика;

Обществознание и естествознание, учебный предмет – окружающий мир;

Искусство, учебные предметы – музыка и изобразительное искусство,

Технология, учебный предмет – технология;

Физическая культура, учебный предмет – физическая культура.

Учебные предметы представлены в полном объеме.

Вариативная часть учебного плана (часть учебного плана, формируемая участниками образовательного процесса) обеспечивает реализацию индивидуальных потребностей учащихся в соответствии с интересами и запросами учащихся и их родителей (законных представителей) и реализует задачи начального общего образования с учетом целей деятельности образовательного учреждения. В целях обеспечения индивидуальных потребностей учащихся 4-х классов вариативная часть учебного плана предусматривает учебные занятия, обеспечивающие различные интересы учащихся.

Основными формами реализации вариативной части (части, формируемой участниками образовательного процесса) являются индивидуально-групповые занятия.

Учебный план I-IV классов дополняется системой внеурочной работы, имеющей пять направлений:

- спортивно-оздоровительное - призвано пропагандировать здоровый образ жизни и сохранять состояние здоровья обучающихся
- общеинтеллектуальное - обеспечивает развитие творческих способностей учащихся в поисково-исследовательской деятельности, интереса к учению

- общекультурное - направлено на воспитание у школьника способности к эстетическому самоопределению
- духовно - направлено на воспитание толерантности, гражданского сознания, взаимопонимания, уважения к людям;
- социальное - направлено на развитие эмоционально-волевой сферы, психических процессов, адаптации в социуме.

В соответствии с приказом Министерства образования и науки Российской Федерации» от 31.01.2012 № 69 «О внесении изменений в федеральный компонент государственных образовательных стандартов начального общего, основного общего и среднего (полного) общего образования, утвержденный приказом Министерства образования Российской Федерации от 5 марта 2004 № 1089» и приказом Министерства образования и науки Российской Федерации» от 01.02.2012 № 74 «О внесении изменений в федеральный базисный учебный план и примерные учебные планы для образовательных учреждений Российской Федерации, реализующих программы общего образования, утверждённые приказом Министерства образования Российской Федерации от 9 марта 2004 № 1312» в учебный план IV класса включён курс «Основы религиозной культуры и светской этики» (модуль «Основы светской этики») по 1 часу в неделю (всего 34 часа).

Целью модуля «Основы светской этики» является формирование у обучающегося мотиваций к осознанному нравственному поведению, основанному на знании и уважении культурных традиций многонационального народа России, а также к диалогу с представителями других культур и мировоззрений.

Основными задачами комплексного курса являются:

- нравственное развитие младших школьников;
- воспитание культуры поведения с опорой на представления о положительных поступках людей;
- воспитание способности к духовному развитию, нравственному самосовершенствованию;
- формирование первоначальных представлений о светской этике.
- обобщение знаний, понятий и представлений о духовной культуре и морали, ранее полученных обучающимися в начальной школе, и формирование у них ценностно-смысловых мировоззренческих основ, обеспечивающих целостное восприятие отечественной истории и культуры при изучении гуманитарных предметов на ступени основной школы;

При проведении учебных занятий по предмету «Иностранный язык» во II-IV классах осуществляется деление их на две группы (при наполняемости класса 25 человек).

Учебный план на 2014/2015 учебный год обеспечивает выполнение гигиенических требований к режиму образовательного процесса, установленных СанПиН 2.4.2.2821-10 «Санитарно-эпидемиологические требования к условиям и организации обучения в общеобразовательных учреждениях» и предусматривает: 4-хлетний срок освоения образовательных программ начального общего образования для I-IV классов. Продолжительность учебного года: I класс – 33 учебные недели, II-IV классы – не менее 34 учебных недель;

Образовательный процесс проводится во время учебного года. Учебный год начинается 1 сентября 2014 года.

Учебный год делится на четверти, являющиеся периодами, по итогам которых во II-IV классах выставляются отметки за текущее освоение образовательных программ. Количество часов, отведенных на освоение обучающимися учебного плана общеобразовательного учреждения, состоящего из обязательной части и части, формируемой участниками образовательного процесса, не превышает величину недельной образовательной нагрузки, предусмотренную Федеральным базисным учебным планом, утвержденным приказом Министерства образования Российской Федерации от 09.19.2004 № 1312 «Об утверждении и введении в действие федерального государственного образовательного стандарта начального общего образования».

Максимальная аудиторная нагрузка обучающихся соответствует нормативным требованиям СанПиН 2.4.2.2821-10 «Санитарно-эпидемиологические требования условиям и организации обучения в общеобразовательных учреждениях» и составляет:

Классы	I	II	III	IV
Максимальная нагрузка, часов	21	23	23	26

Продолжительность учебной недели: 1-3 классы – пятидневная, 4 классы – шестидневная. Образовательная недельная нагрузка равномерно распределена в течение учебной недели, объем максимальной допустимой нагрузки в течение дня составляет:

для обучающихся I классов не превышает 4 уроков, один раз в неделю – не более 5 уроков за счет урока физической культуры;

для обучающихся II-III классов не более 5 уроков;

для обучающихся IV классов не более 5 уроков и один раз в неделю 6 уроков за счет урока физической культуры.

Обучение осуществляется в две смены. Начало занятий 1-й смены в 08 часов 10 минут, 2-й смены – в 14 часов.

Обучение в I классе осуществляется с соблюдением следующих дополнительных требований:

учебные занятия проводятся по 5-дневной учебной неделе и только в первую смену;

используется «ступенчатый» режим обучения: в сентябре, октябре – по 3 урока в день по 35 минут каждый, в ноябре-декабре – по 4 урока по 35 минут каждый, в январе-мае – по 4 урока по 45 минут каждый;

организована в середине учебного дня динамическая пауза продолжительностью не менее 40 минут;

обучение проводится без балльного оценивания знаний обучающихся и домашних заданий;

дополнительные недельные каникулы в середине третьей четверти.

Продолжительность урока во II-IV классах составляет 45 минут. Проведение нулевых уроков запрещено. Продолжительность перемен между уроками составляет от 10 до 20 минут. Перерыв между занятиями по внеурочной деятельности – 10 минут.

Объем домашних заданий (по всем предметам) предполагает затраты времени на его выполнение, не превышающие (в астрономических часах): во II-III классах – 1,5 часа, в IV классах – 2 часа.

**Учебный план МАОУ СОШ №11
на 2014-2015 учебный год
для I-IV классов, реализующих ФГОС НОО**

Предметные области	Учебные предметы	Количество часов в неделю																
		2	1	1	1	2	3	3	4	4	4	2	3	4	1	2	3	4
		б	а	в	г	в	в	г	б	в	д	г	б	а	б	а	а	г
		Р О	Школа России									Планета знаний			Гармония			
Филология	Русский язык	5	5	5	5	5	5	5	5	5	5	5	5	5	5	5	5	
	Литературное чтение	4	4	4	4	4	4	4	4	4	4	4	4	4	4	4	4	
	Иностранный язык	2				2	2	2	2	2	2	2	2	2		2	2	2
Математика и информатика	Математика	4	4	4	4	4	4	4	4	4	4	4	4	4	4	4	4	
Обществознание и естествознание	Окружающий мир	2	2	2	2	2	2	2	2	2	2	2	2	2	2	2	2	
Основы религиозных культур и светской этики	Основы религиозных культур и светской этики								1	1	1			1			1	
Искусство	Музыка	1	1	1	1	1	1	1	1	1	1	1	1	1	1	1	1	
	Изобразительное искусство	1	1	1	1	1	1	1	1	1	1	1	1	1	1	1	1	
Технология	Технология	1	1	1	1	1	1	1	1	1	1	1	1	1	1	1	1	
Физическая культура	Физическая культура	3	3	3	3	3	3	3	3	3	3	3	3	3	3	3	3	
ИТОГО		23	21	21	21	23	23	23	24	24	24	23	23	24	21	23	23	24
<i>Часть, формируемая участниками образовательного процесса</i>									2	2	2			2				2
<i>Предельно допустимая аудиторная учебная нагрузка при 5-ти дневной учебной неделе</i>		23	21	21	21	23	23	23				23	23		21	23	23	
<i>Предельно допустимая аудиторная учебная нагрузка при 6-ти дневной учебной неделе</i>									26	26	26			26				26

10. ПЛАН ВНЕУРОЧНОЙ ДЕЯТЕЛЬНОСТИ

Характеристика основных направлений внеурочной деятельности

Внеурочная деятельность проходит на базе школы. Внеурочная деятельность организуется по направлениям развития личности (спортивно-оздоровительное, духовно-нравственное, социальное, общеинтеллектуальное, общекультурное), в том числе через такие формы, как экскурсии, кружки, секции, школьные олимпиады, соревнования, конкурсы, на добровольной основе в соответствии с выбором участников образовательного процесса.

В рамках общеинтеллектуального направления предлагаются:

1) Кружок «Занимательная математика», «Юный эрудит», «Умники и умницы». Его цель – расширить представления учащихся о различных видах моделирования (таблица, дерево возможных вариантов, граф); способствовать развитию произвольного внимания, осознанному восприятию содержания текста, воображению и таких качеств ума как гибкость и критичность, формировать умение планировать свою деятельность. Также развитие логического мышления младших школьников, умения анализировать текст, выдвигать гипотезы, делать умозаключения, способствовать формированию УУД. Умения различать учащимися формы предметов, их взаимном расположении на плоскости и в пространстве.

2) Кружок «Занимательная грамматика», «Я учусь». Его цель – дальнейшее воспитание у детей интереса к раздумьям о языке, развитие их лингвистического мышления, накопление опыта практической работы с языковым материалом – со словами, предложениями, текстами. Через игру, конструирование, редактирование, различные виды творческой деятельности младшие школьники будут обогащать свои представления о языке и совершенствовать умение им пользоваться в процессе общения.

3) Кружок «Проектная и исследовательская деятельность», который содержательно связан с курсом «Технология» и адресован ученикам 1-4 классов. Его целью является формирование у детей интереса к проектной и исследовательской деятельности, повышение ее эффективности и развитие творческих способностей личности на основе художественно-конструкторских видов деятельности. В содержание работы детей входит выполнение творческих заданий, решение задач изобретательского характера, выполнение комплексных проектов, их презентация и защита.

Общекультурное направление внеурочной деятельности:

1) Кружок «Музыкальная шкатулка» включающий хоровое и сольное пение направлен на расширение практики невербального общения, развитие способности по интонации воспринимать состояние человека, выработка навыков ансамблевого исполнения, умение действовать совместно с

учителем и сверстниками, приобретение опыта публичных выступлений. Задача кружка – воспитание внимания к вокальной интонации – важнейшему фактору невербальной коммуникации; интереса к вокальному исполнительству, развитие интонационно-образного мышления, интонационной чуткости, творческих способностей и исполнительских умений.

2) Кружок «Я познаю мир», «Праздник в твоём доме» позволяет познакомить учащихся с культурой народов России, с историей своей малой Родины.

В рамках **социального направления** внеурочной деятельности предлагается

1) Кружок «Умелые ручки». Он интегрируется с общеобразовательными курсами «Технология» и «Изобразительное искусство» и адресован ученикам 1–4 классов. При доминирующей социальной направленности эти кружки являются полифункциональным по своим целям. *Социальное* значение обусловлено тем, что ученики приобретают и совершенствуют опыт творческой преобразовательной деятельности, получают возможность творческого саморазвития; обучаются полезным и социально ценным видам практической деятельности; учатся продуктивному взаимодействию. Помимо этого, работа детей имеет ярко выраженный *нравственный* смысл, поскольку она направлена на других людей, повышение их положительного эмоционального состояния. *Общекультурное* - обусловлено тем, что учащиеся расширяют свой культурный кругозор, приобретая знания о традициях, обычаях, в соответствии с которыми люди устраивают свой быт и оформляют те или иные события своей жизни; о правилах этикета, о правилах создания гармоничного предметного мира. В содержание работы детей входит изготовление подарков, сувениров, предметов бытовой среды различного назначения, устройство и оформление праздников.

Духовно-нравственное направление:

1) Кружок «Живая старина», который предоставляет широкие возможности по изучению быта и культуры наших предков (на местном материале), связанный со сменой сезонов. В течение года одна группа учащихся знакомится с месяцесловом (народным календарём) узнаёт старинные названия месяцев, работы, которые проводились в разные дни каждого месяца; другая составляет перечень примет погоды, а заодно и проверяет приметы, оставленные нашими предками; третья группа знакомится с народными обычаями и обрядами, четвёртая изучает народные календарные праздники. Все дети участвуют в подготовке и проведении сезонных работ, праздников, (в соответствии с местными условиями), реализуя свои предпочтения, возможности и творческие способности в разных видах деятельности.

2) Кружок «Юный краевед» предоставляет учащимся возможность изучить родной край: его природу (растительный и животный мир, растения и животных, занесённых в Красную книгу края, формы суши и водоёмы, полезные ископаемые, природные памятники); быт и культуру народов, населяющих край (старинные жилища, одежду, предмета быта); памятники истории и культуры и другие достопримечательности края; выявить экологические проблемы местности (загрязнение воздуха, воды, почвы и др.). В результате прогулок, экскурсионной работы, работы с Интернетом учащиеся готовят альбомы фотографий с описанием того, что увидели, готовят презентацию, участвуют в конференциях, обсуждающих прошлое, настоящее и будущее родного края, участвуют в природоохранной деятельности, в создании уютного, красивого, чистого школьного двора, в сохранении памятников и др.

3) Кружок «Чтение с увлечением», «Как хорошо уметь читать» предлагается **первоклассникам** на самом первом этапе обучения – в период обучения грамоте. Цель кружка – помочь детям, делающим первые шаги на пути овладения техникой чтения, войти в мир книг. Дети будут читать, слушать чтение, рассматривать обложки книг, выявлять их элементы, учиться соотносить тексты с иллюстрациями, по различным признакам определять книгу, из которой взято произведение, и тем самым будут приобретать первый читательский опыт.

Для учащихся 2 – 4 классов цель внеурочных занятий – обогащение и систематизация читательского опыта младших школьников. Учащиеся на практике знакомятся с разными типами и изданиями книг, учатся находить нужную информацию в художественных, познавательных и справочных книгах. Одним из компонентов кружковых занятий является практическое знакомство с библиотекой. Дети учатся пользоваться библиотечным фондом и различными средствами библиотечно-библиографической помощи. Участники факультативных занятий учатся производить мелкий ремонт ветхих книг, исполнять обязанности «библиотекаря» (в т.ч. грамотно заполнять читательский формуляр, каталожную карточку и составлять рекомендательный список), писать отзывы и аннотации, делать презентации книг и изготавливать поделки по мотивам прочитанных литературных произведений.

Спортивно-оздоровительное направление

1) Кружок «Юный спортсмен», «Здоровейка» Цель: формирование духовно-развитой, творческой, нравственно и физически здоровой личности, способной на сознательный выбор жизненной позиции, умеющей ориентироваться в социокультурных условиях. Программа занятий включает развитие и укрепление гражданского самосознания, ответственность за судьбу Родины, активную жизненную позицию; формирование гуманистического отношения к окружающему миру, приобщение к

общечеловеческим ценностям; воспитание потребности в здоровом образе жизни; сохранение и развитие школьных традиций, способствующие воспитанию у школьников чувства гордости за свою школу, повышение ответственности за свои поступки и достижения в различных сферах деятельности.

2) Кружок «Зеленый огонек». Цель: изучение правил дорожного движения, применение полученных знаний на практике.

Примерные результаты воспитания и социализации учащихся начальной школы

Воспитание гражданственности, патриотизма, уважения к правам, свободам и обязанностям человека:

- ценностное отношение к России, к своей малой родине, отечественному культурно-историческому наследию, государственной символике, русскому и родному языку, народным традициям; к Конституции и законам Российской Федерации; к старшему поколению;
- элементарные представления: об институтах гражданского общества, государственном устройстве и социальной структуре российского общества; о наиболее значимых страницах истории страны; об этнических традициях и культурном достоянии малой Родины; о примерах исполнения гражданского и патриотического долга;
- первоначальный опыт постижения ценностей гражданского общества, национальной истории и культуры;
- опыт ролевого взаимодействия и реализации гражданской, патриотической позиции;
- опыт социальной и межкультурной коммуникации;
- начальные представления о правах и обязанностях человека, гражданина, семьянина, товарища.

Воспитание нравственных чувств и этического сознания:

- начальные представления о моральных нормах и правилах нравственного поведения, в том числе об этических нормах взаимоотношений в семье, между поколениями, этносами, носителями разных убеждений, представителями различных социальных групп;
- нравственно-этический опыт взаимодействия со сверстниками, старшими и младшими детьми, взрослыми в соответствии с общепринятыми нравственными нормами;
- уважительное отношение к традиционным российским религиям;
- равнодушие к жизненным проблемам других людей, сочувствие к человеку, находящемуся в трудной ситуации;
- способность эмоционально реагировать на негативные проявления в детском обществе и обществе в целом, анализировать нравственную сторону своих поступков и поступков других людей;

- почтительное отношение к родителям, уважительное отношение к старшим, заботливое отношение к младшим;
- знание традиций своей семьи и школы, бережное отношение к ним.

Воспитание трудолюбия, творческого отношения к учению, труду, жизни:

- ценностное отношение к труду и творчеству, человеку труда, трудовым достижениям России и человечества;
- ценностное и творческое отношение к учебному труду;
- трудолюбие;
- элементарные представления о различных профессиях;
- первоначальные навыки трудового творческого сотрудничества со сверстниками, старшими детьми и взрослыми;
- осознание приоритета нравственных основ труда, творчества, создания нового;
- первоначальный опыт участия в различных видах общественно полезной и личностно значимой деятельности;
- потребности и начальные умения выражать себя в различных доступных и наиболее привлекательных для ребенка видах творческой деятельности;
- мотивация к самореализации в социальном творчестве, познавательной и практической, общественно полезной деятельности.

Формирование ценностного отношения к здоровью и здоровому образу жизни:

- ценностное отношение к своему здоровью, здоровью близких и окружающих людей;
- элементарные представления о взаимной обусловленности физического, социального и психического здоровья человека, о важности нравственности в сохранении здоровья человека;
- первоначальный личный опыт здоровьесберегающей деятельности;
- первоначальные представления о роли физической культуры и спорта для здоровья человека, его образования, труда и творчества;
- знания о возможном негативном влиянии компьютерных игр, телевидения, рекламы на здоровье человека.

Воспитание ценностного отношения к природе, окружающей среде (экологическое воспитание):

- ценностное отношение к природе;
- первоначальный опыт эстетического, эмоционально-нравственного отношения к природе;
- элементарные знания о традициях нравственно-этического отношения к природе в культуре народов России, нормах экологической этики;
- первоначальный опыт участия в природоохранной деятельности в школе, на пришкольном участке, по месту жительства;

Воспитание ценностного отношения к прекрасному, формирование представлений об эстетических идеалах и ценностях (эстетическое воспитание):

- первоначальные умения видеть красоту в окружающем мире;
- первоначальные умения видеть красоту в поведении, поступках людей;
- элементарные представления об эстетических и художественных ценностях отечественной культуры;
- первоначальный опыт эмоционального постижения народного творчества, этнокультурных традиций, фольклора народов России;
- первоначальный опыт эстетических переживаний, наблюдений эстетических объектов в природе и социуме, эстетического отношения к окружающему миру и самому себе;
- первоначальный опыт самореализации в различных видах творческой деятельности, формирования потребности и умения выражать себя в доступных видах творчества;

Классификация результатов внеурочной деятельности

<i>Содержание</i>	<i>Способ достижения</i>	<i>Возможные формы деятельности</i>
<i>Первый уровень результатов</i>		
Приобретение школьником социальных знаний (об общественных нормах, устройстве общества, о социально одобряемых и неодобряемых формах поведения в обществе и т.п.), первичного понимания социальной реальности и повседневной жизни	Достигается во взаимодействии с учителем как значимым носителем положительного социального знания и повседневного опыта	Беседа
<i>Второй уровень результатов</i>		
Получение школьником опыта переживаниями позитивного отношения к базовым ценностям общества (человек, семья, Отечество, природа, мир, знания, труд, культура), ценностного отношения к социальной реальности в целом	Достигается во взаимодействии школьников между собой на уровне класса, школы, т.е. в защищенной, дружественной просоциальной среде, где он подтверждает практически приобретенные социальные знания, начинает их ценить (или отвергать)	Дебаты, тематический диспут

<i>Третий уровень результатов</i>		
Получение школьником опыта самостоятельного общественного действия в открытом социуме, за пределами дружественной среды школы, где не обязательно положительный настрой	Достигается во взаимодействии школьника с социальными субъектами, в открытой общественной среде	Проблемно-ценностная дискуссия с участием внешних экспертов

Типы образовательных программ внеурочной деятельности

<i>1. Комплексные образовательные программы</i>	Предполагают последовательный переход от воспитательных результатов первого уровня к результатам третьего уровня в различных видах внеурочной деятельности.
<i>2. Тематические образовательные программы</i>	Направлены на получение воспитательных результатов в определенном проблемном поле и используются при этом возможности различных видов внеурочной деятельности.
<i>3. Образовательные программы, ориентированные на достижение результатов определенного уровня (первого, второго и второго, второго и третьего и т. д.)</i>	Могут иметь возрастную привязку, например: 1-й класс — первый уровень, 2-3-й классы — второй уровень, 4-й класс — третий уровень и др.)
<i>4. Образовательные программы по конкретным видам внеурочной деятельности</i>	Игровая, познавательная, спортивно-оздоровительная и др.
<i>5. Возрастные образовательные программы</i>	Могут соотноситься с возрастными категориями: для младших школьников, для старшеклассников и др.
<i>6. Индивидуальные образовательные программы для учащихся</i>	Программы для детей с неординарными способностями, особенностями состояния здоровья, развития.

**Основные направления внеурочной деятельности
на 2014-2015 учебный год**

Направления	Содержание и форма деятельности																	
		1а	1б	1в	1г	2а	2б	2в	2г	3а	3б	3в	3г	4а	4б	4в	4г	4д
Общеинтеллектуальное	Занимательная грамматика	2									1					2	1	2
	Занимательная математика			2												2		2
	Проектная деятельность									2		2						1
	Юный эрудит					2		2		2	2	2	2	2	2		1	
	Умники и умницы	2	2	2			2		2									
	Я учусь	1	1	1	1	1	1	1	1				1					
	Математика и конструирование							2										
Общекультурное	Я познаю мир					2							2					
	Праздник в твоём доме																1	
	Музыкальная шкатулка	1	1	1	1													
Спортивно-оздоровительное	Юный спортсмен									1	1	1	1	1	1	1	1	
	Здоровейка	1																
	Зеленый огонек									2	2	2	2					
Социальное	Умелые ручки	2	2				2		2	2		2	2					
Духовно-нравственное	Чтение с увлечением					1	1	1	1	1	1	1	1					
	Юный краевед							2										
	Как хорошо уметь читать													2	2			
	Клуб «Почемучка»													2	2	2		

11. УСЛОВИЯ РЕАЛИЗАЦИИ ОСНОВНОЙ ОБРАЗОВАТЕЛЬНОЙ ПРОГРАММЫ

Общие положения

В условиях реализации ФГОС НОО, нацеливания на его успешной результат необходимо выстроить в Школе систему условий.

Настоящий подраздел ООП НОО ставит перед собой цели:

- продолжить работу по совершенствованию условий, способствующих в перспективе реализации ООП НОО в соответствии с требованиями ФГОС НОО;
- подготовить условия для перехода к реализации ФГОС ООО.

К условиям реализации ООП НОО в соответствии с требованиями ФГОС НОО отнесены:

- комфортная развивающая образовательная среда;
- условия для достижения планируемых результатов;
- готовность кадров;
- финансовые условия;
- материально-техническое оснащение;
- информационно-образовательная среда;
- учебно-методическое и информационное обеспечение.

В целях успешной реализации ООП НОО обозначим критерии каждого из перечисленных условий.

Условия	Критерии условий
комфортная развивающая образовательная среда	должна способствовать: <ul style="list-style-type: none">• высокому качеству образования, его доступности, открытости и привлекательности для обучающихся, их родителей (законных представителей), социума, общества;• духовно-нравственному развитию и воспитанию обучающихся;• гарантии охраны и укрепления физического, психологического и социального здоровья обучающихся
создание условий для достижения планируемых результатов	условия, обеспечивающие возможность: <ul style="list-style-type: none">• достижения планируемых результатов освоения ООП НОО всеми обучающимися, в том числе детьми с ограниченными возможностями здоровья;• выявления и развития способностей обучающихся через систему клубов, секций, студий и кружков, организацию общественно-полезной деятельности, в том числе социальной практики, используя возможности образовательных учреждений дополнительного

	<p>образования детей;</p> <ul style="list-style-type: none"> • работы с одаренными детьми, организации интеллектуальных и творческих соревнований, научно-технического творчества и проектно-исследовательской деятельности; • участия обучающихся, их родителей (законных представителей), педагогических работников и общественности в разработке ООП НОО, проектировании и развитии внутришкольной социальной среды, а также в формировании и реализации индивидуальных образовательных маршрутов обучающихся; • эффективного использования времени, отведенного на реализацию части основной образовательной программы, формируемой участниками учебного процесса, в соответствии с запросами обучающихся и их родителей (законных представителей), спецификой Школы и с учетом особенностей региона; • использования в образовательном процессе современных образовательных технологий деятельностного типа; • эффективной самостоятельной работы обучающихся при поддержке педагогических работников; • включения обучающихся в процессы понимания и преобразования внешкольной социальной среды (города, края) для приобретения опыта реального управления и действия; • обновления содержания ООП НОО, а также методик и технологий ее реализации в соответствии с динамикой развития системы образования, запросов детей и их родителей (законных представителей), а также с учетом особенностей региона; • эффективного управления образовательным учреждением с использованием информационно-коммуникационных технологий, а также современных механизмов финансирования
<p>готовность кадров</p>	<p>это, прежде всего:</p> <ul style="list-style-type: none"> • укомплектованность Школы квалифицированными педагогическими,

	<p>руководящими работниками;</p> <ul style="list-style-type: none"> • уровень квалификации (категорийность) педагогических и руководящих работников Школы для каждой занимаемой должности должен соответствовать квалификационным характеристикам по соответствующей должности; • непрерывность профессионального развития педагогических работников должна обеспечиваться освоением работниками Школы дополнительных профессиональных образовательных программ в объеме не менее 72 часов, не реже, чем каждые три года в образовательных учреждениях, имеющих лицензию на право ведения данного вида образовательной деятельности; • получение педагогами постоянной методической поддержки, оперативных консультаций по вопросам реализации ООП НОО, использования инновационного опыта других образовательных учреждений города, края; • проведение комплексных мониторинговых исследований результатов образовательного процесса и эффективности инноваций, нововведений
<p>финансовые условия</p>	<p>должны:</p> <ul style="list-style-type: none"> • обеспечивать педагогам и работникам Школы возможность исполнения требований Стандарта; • обеспечивать реализацию обязательной части ООП НОО и части, формируемой участниками образовательного процесса вне зависимости от количества учебных дней в неделю; • отражать структуру и объём расходов, необходимых для реализации ООП НОО и достижения планируемых результатов, а также механизм их формирования. <p>Финансирование реализации ООП НОО должно осуществляться в объеме не ниже установленных нормативов финансирования муниципального образовательного учреждения.</p> <p>Школа вправе привлекать в порядке,</p>

	<p>установленном законодательством Российской Федерации в области образования дополнительные финансовые средства за счет предоставления платных дополнительных образовательных услуг</p>
<p>материально-техническое оснащение</p>	<p>должно включать в себя:</p> <ol style="list-style-type: none"> 1) возможность достижения обучающимися установленных Стандартом требований к результатам освоения ООП НОО; 2) соблюдение: <ul style="list-style-type: none"> • санитарно-гигиенических норм образовательного процесса (требования к водоснабжению, канализации, освещению, воздушно-тепловому режиму и т. д.); • санитарно-бытовых условий (наличие оборудованного гардероба, санузлов, мест личной гигиены и т. д.); • социально-бытовых условий (наличие оборудованного рабочего места, учительской, комнаты психологической разгрузки и т.д.); • пожарной и электробезопасности; • требований охраны труда; • своевременных сроков и необходимых объемов текущего и капитального ремонта. <p>Материально-техническая база реализации ООП НОО должна соответствовать действующим санитарным и противопожарным нормам, нормам охраны труда работников образовательных учреждениям, предъявляемым к:</p> <ul style="list-style-type: none"> • участку (территории) Школы (площадь, инсоляция, освещение, размещение, необходимый набор зон для обеспечения образовательной и хозяйственной деятельности и их оборудование); • зданию Школы (высота и архитектура здания, необходимый набор и размещение помещений для осуществления образовательного процесса на ступени начального общего образования, их площадь, освещенность, расположение и размеры рабочих, игровых зон и зон для индивидуальных занятий в учебных кабинетах, для активной деятельности и отдыха, структура которых должна обеспечивать возможность для организации

	<p>урочной и внеурочной учебной деятельности);</p> <ul style="list-style-type: none"> • помещениям библиотеки (площадь, размещение рабочих зон, наличие читального зала, число читательских мест, медиатеки); • помещениям для питания обучающихся, обеспечивающим возможность организации качественного горячего питания, в том числе горячих завтраков; • помещениям, предназначенным для занятий музыкой, изобразительным искусством, моделированием, техническим творчеством, естественнонаучными исследованиями, иностранными языками, спортивным залом, игровому и спортивному оборудованию; • помещению для медицинского персонала; • мебели, офисному оснащению и хозяйственному инвентарю; • расходным материалам и канцелярским принадлежностям (бумага для ручного и машинного письма, инструменты письма (в тетрадях и на доске), изобразительного искусства, технологической обработки и конструирования, химические реактивы, носители цифровой информации). <p>Школа самостоятельно за счет выделяемых бюджетных средств и привлеченных в установленном порядке дополнительных финансовых средств должна обеспечивать оснащение образовательного процесса на ступени начального общего образования.</p> <p>Материально-техническое и информационное оснащение образовательного процесса должно обеспечивать возможность:</p> <ul style="list-style-type: none"> • создания и использования информации (в том числе запись и обработка изображений и звука, выступления с аудио-, видеосопровождением и графическим сопровождением, общение в сети Интернет и др.); • получения информации различными способами (поиск информации в сети Интернет, работа в библиотеке и др.); • проведения экспериментов, в том числе с использованием учебного лабораторного
--	---

	<p>оборудования, вещественных и виртуально-наглядных моделей и коллекций основных математических и естественнонаучных объектов и явлений; цифрового (электронного) и традиционного измерения;</p> <ul style="list-style-type: none"> • наблюдений (включая наблюдение микрообъектов), определение местонахождения, наглядного представления и анализа данных; использования цифровых планов и карт; • обработки материалов и информации с использованием технологических инструментов; • проектирования и конструирования; • исполнения, сочинения и аранжировки музыкальных произведений с применением цифровых технологий; • физического развития, участия в спортивных соревнованиях и играх; • планирования учебного процесса, фиксирования его реализации в целом и отдельных этапов (выступлений, дискуссий, экспериментов); • размещения своих материалов и работ в информационной среде Школы; • проведения массовых мероприятий, собраний, представлений; • организации отдыха и питания
информационно-образовательная среда	<p>должна включать в себя:</p> <ul style="list-style-type: none"> • совокупность технологических средств (компьютеры, базы данных, коммуникационные каналы, программные продукты и др.); • культурные и организационные формы информационного взаимодействия; • компетентность участников образовательного процесса в решении учебно-познавательных и профессиональных задач с применением информационно-коммуникационных технологий (ИКТ), а также наличие служб поддержки применения ИКТ. <p>Информационно-образовательная среда Школы должна обеспечивать возможность осуществлять в электронной (цифровой) форме следующие виды деятельности:</p>

	<ul style="list-style-type: none"> • планирование образовательного процесса; • размещение и сохранение материалов образовательного процесса, в том числе, работ обучающихся и педагогов, используемых участниками образовательного процесса информационных ресурсов; • фиксацию хода образовательного процесса и результатов освоения основной образовательной программы начального общего образования; • взаимодействие между участниками образовательного процесса, в том числе, дистанционное посредством сети Интернет, возможность использования данных, формируемых в ходе образовательного процесса для решения задач управления образовательной деятельностью; • контролируемый доступ участников образовательного процесса к информационным образовательным ресурсам в сети Интернет (ограничение доступа к информации, несовместимой с задачами духовно-нравственного развития и воспитания обучающихся); • взаимодействие Школы с органами, осуществляющими управление в сфере образования и с другими образовательными учреждениями, организациями. <p>Функционирование информационной образовательной среды обеспечивается средствами ИКТ и квалификацией работников ее использующих и поддерживающих.</p> <p>Функционирование информационной образовательной среды должно соответствовать законодательству Российской Федерации.</p>
учебно-методическое и информационное обеспечение	<p>направлено на обеспечение широкого, постоянного и устойчивого доступа для всех участников образовательного процесса к любой информации, связанной с реализацией основной образовательной программы, планируемыми результатами, организацией образовательного процесса и условиями его осуществления.</p> <p>Требования к учебно-методическому обеспечению образовательного процесса включают:</p>

	<ul style="list-style-type: none"> • параметры комплектности оснащения образовательного процесса с учетом достижения целей и планируемых результатов освоения основной образовательной программы начального общего образования; • параметры качества обеспечения образовательного процесса с учетом достижения целей и планируемых результатов освоения основной образовательной программы начального общего образования. <p>Школа должна быть обеспечена учебниками и (или) учебниками с электронными приложениями, являющимися их составной частью, учебно-методической литературой и материалами по всем учебным предметам основной образовательной программы начального общего образования на определенных Уставом школы языках обучения и воспитания.</p> <p>Школа должна также иметь доступ к печатным и электронным образовательным ресурсам (ЭОР), в том числе к электронным образовательным ресурсам, размещенным в федеральных и региональных базах данных ЭОР.</p> <p>Библиотека Школы должна быть укомплектована печатными образовательными ресурсами и ЭОР по всем учебным предметам учебного плана, а также иметь фонд дополнительной литературы. Фонд дополнительной литературы должен включать детскую художественную и научно-популярную литературу, справочно-библиографические и периодические издания, сопровождающие реализацию основной образовательной программы начального общего образования.</p>
--	--

В совокупности все условия реализации ООП НОО в соответствии с требованиями ФГОС НОО являют собой систему. Выпадение из общего перечня хотя бы одного из них недопустимо.

Интегративным результатом реализации требований должно быть создание комфортной развивающей образовательной среды:

- обеспечивающей высокое качество образования, его доступность, открытость и привлекательность для обучающихся, их родителей (законных

представителей) и всего общества, духовно-нравственное развитие и воспитание обучающихся;

- гарантирующей охрану и укрепление физического, психологического и социального здоровья обучающихся;

- комфортной по отношению к обучающимся и педагогическим работникам.

Специфика деятельности Школы в условиях реализации ФГОС НОО. Реализация ФГОС НОО

Процесс и отслеживание реализации в течение двух лет работы по реализации ФГОС НОО, готовности к ФГОС НОО в части третьего года обучения в перспективе строился на основе алгоритма:

- разработка должностных инструкций педагогов, внедряющих ФГОС НОО;

- готовность кадров;

- пополнение материально-технического оснащения;

- развитие информационно-образовательной среды;

- совершенствование учебно-методического и информационного обеспечения;

- развитие нормативного поддушевого финансирования;

- обеспеченность учебниками;

- теоретическая готовность учителей;

- работа в соответствии с локальными актами;

- отслеживание критериев готовности к ФГОС НОО: комфортная развивающая образовательная среда;

- создание условий для достижения планируемых результатов; обозначение проблем, вытекающих из аналитической деятельности и их решение.

Кадровые условия реализации основной образовательной программы.

Требования к кадровым условиям реализации ООП НОО включают:

- укомплектованность школы педагогическими, руководящими и иными работниками;

- уровень квалификации педагогических и иных работников школы;

- непрерывность профессионального развития педагогических работников.

МАОУ СОШ № 11 укомплектовано кадрами, имеющими необходимую квалификацию для решения задач, определённых ООП НОО. Разработаны должностные инструкции педагогов, внедряющих ФГОС НОО, содержащие конкретный перечень должностных обязанностей работников, с учётом особенностей организации труда и управления, а также прав, ответственности и компетентности работников школы. Они касаются следующих категорий педагогических работников: заместители директора по учебной, учебно-методической, учебно-воспитательной работе, учитель начальных классов, учитель, классный руководитель, педагог-психолог, социальный педагог, учитель-логопед. Данные должностные инструкции утверждены приказом директора школы от 03.05.2011 № 113/1 «Об утверждении должностных инструкций при введении ФГОС НОО» и будут

распространяться на должностных лиц, реализующих ФГОС НОО в 2013-2014 и последующем учебном году.

Школа укомплектована медицинским работником (не являющимся сотрудником школы), работниками пищеблока, вспомогательным персоналом. Учебно-воспитательный процесс школы 1 степени образования организует педагогический коллектив из 28 человек. Начальная школа укомплектована педагогическими кадрами.

Учителей начальных классов - 16

Учителей физкультуры – 2

Учитель музыки – 1

Учитель изобразительного искусства и технологии - 1

Учителя английского языка – 4

Учитель ОРКСЭ - 1

- блок поддержки образовательной среды:

Учитель-логопед на 1 степени образования - 1

Социальный педагог – 1

Педагог-психолог – 1 (работает со всей школой)

62,5% педагогов начальной школы (10 человек) имеют высшее педагогическое образование, 37,5% - средне-специальное образование. Стаж работы от 15 до 35 лет.

Стаж педагогической работы учителей начальной школы, чел.

До 5 лет	5-9 лет	10 -15 лет	16 - 20 лет	Свыше 20 лет
0	0	1	2	13

Образование учителей начальной школы, чел.

Среднее	Среднее специальное	Неоконченное высшее	Высшее
0	6	0	10

Квалификационные категории учителей начальной школы, чел.

без категории	соответствие	I категория	Высшая
0	5	7	4

Появление новых стратегий обучения детей в начальном звене, внедрение современных технологий, реализация личностно-ориентированного, исследовательского обучения требуют от педагогов постоянной работы над повышением своей квалификации.

У педагогов начальной школы оформляется портфолио. В плане работы ШМО включены этапы проверки работы учителя со своим портфолио.

Кадровое обеспечение реализации ООП НОО

Должность	Должностные обязанности	Количество работников в ОУ (требуется/имеется)	Уровень квалификации работников ОУ	
			Требования к уровню квалификации	Фактический уровень квалификации
руководитель образовательного учреждения.	обеспечивает системную образовательную и административно-хозяйственную работу образовательного учреждения	+	высшее профессиональное образование по направлениям подготовки «Государственное и муниципальное управление», «Менеджмент»	+
заместитель руководителя	координирует работу преподавателей, воспитателей, разработку учебно-методической и иной документации. Обеспечивает совершенствование методов организации образовательного процесса. Осуществляет контроль за качеством образовательного процесса.	+	«Управление персоналом» и стаж работы на педагогических должностях не менее 5 лет либо высшее профессиональное образование и дополнительное профессиональное образование в области государственного и муниципального управления или менеджмента и экономики и стаж работы на педагогических или руководящих должностях не менее 5 лет.	+
учитель	осуществляет обучение и	Требует ся –17	высшее профессиональное	+

	воспитание обучающихся, способствует формированию общей культуры личности, социализации, осознанного выбора и освоения образовательных программ.	Имеется - 16	образование или среднее профессиональное образование по направлению подготовки «Образование и педагогика» или в области, соответствующей преподаваемому предмету, без предъявления требований к стажу работы либо высшее профессиональное образование или среднее профессиональное образование и дополнительное профессиональное образование по направлению деятельности в образовательном учреждении без предъявления требований к стажу работы.	
педагог-организатор	содействует развитию личности, талантов и способностей, формированию общей культуры обучающихся, расширению социальной сферы в их воспитании. Проводит	+	высшее профессиональное образование или среднее профессиональное образование по направлению подготовки «Образование и педагогика» либо в области, соответствующей профилю	+

	воспитательные и иные мероприятия. Организует работу детских клубов, кружков, секций и других объединений, разнообразную деятельность обучающихся и взрослых.		работы, без предъявления требований к стажу работы.	
социальный педагог	осуществляет комплекс мероприятий по воспитанию, образованию, развитию и социальной защите личности в учреждениях, организациях и по месту жительства обучающихся	+	высшее профессиональное образование или среднее профессиональное образование по направлениям подготовки «Образование и педагогика», «Социальная педагогика» без предъявления требований к стажу работы.	+
учитель-логопед	осуществляет работу, направленную на максимальную коррекцию недостатков в развитии обучающихся.	+	высшее профессиональное образование в области дефектологии без предъявления требований к стажу работы	+
педагог-психолог	осуществляет профессиональную деятельность, направленную на сохранение психического, соматического и социального благополучия	+	+ высшее профессиональное образование или среднее профессиональное образование по направлению подготовки «Педагогика и	+

	обучающихся		психология» без предъявления требований к стажу работы либо высшее профессиональное образование или среднее профессиональное образование и дополнительное профессиональное образование по направлению подготовки «Педагогика и психология» без предъявления требований к стажу работы.	
учитель музыки	осуществляет развитие музыкальных способностей и эмоциональной сферы обучающихся. Формирует их эстетический вкус, используя разные виды и формы организации музыкальной деятельности.	+	высшее профессиональное образование или среднее профессиональное образование по направлению подготовки «Образование и педагогика», профессиональное владение техникой исполнения на музыкальном инструменте без предъявления требований к стажу работы.	+
библиотекарь	обеспечивает доступ обучающихся к информационным ресурсам, участвует в их	+	Требования к уровню квалификации: высшее или среднее профессиональное образование по	+

	духовно-нравственном воспитании, профорientации и социализации, содействует формированию информационной компетентности обучающихся		специальности «Библиотечно-информационная деятельность».	
--	--	--	--	--

МАОУ СОШ № 11, реализующая программы начального общего образования, укомплектована квалифицированными кадрами. Уровень квалификации работников для каждой занимаемой должности соответствует квалификационным характеристикам по соответствующей должности, а для педагогических работников - также квалификационной категории. Укомплектованность педагогическими кадрами составляет 100%.

Участники образовательного процесса

В новом 2014 - 2015 учебном году реализация ФГОС НОО осуществляется в классах ступени начального общего образования, урочную и внеурочную деятельность в 1-4-х классах ведут и направляют педагоги с высшим или средне-специальным профессиональным образованием, прошедшие специальную подготовку.

Профессиональное развитие и повышение квалификации педагогических работников

Основным условием формирования и наращивания необходимого и достаточного кадрового потенциала МАОУ СОШ № 11 является обеспечение в соответствии с новыми образовательными реалиями и задачами адекватности системы непрерывного педагогического образования происходящим изменениям в системе образования в целом. При этом темпы модернизации подготовки и переподготовки педагогических кадров опережают темпы модернизации системы образования.

Непрерывность профессионального развития работников школы, реализующей ООП НОО обеспечивается освоением работниками школы дополнительных профессиональных образовательных программ в объеме не менее 72 часов, не реже, чем каждые три года в образовательных учреждениях, имеющих лицензию на право ведения данного вида образовательной деятельности (в соответствии с приказом Минобрнауки России от 07.04.2014 № 276 «О порядке проведения аттестации педагогических работников организаций, осуществляющих образовательную деятельность», разъяснениями Департамента государственной политики в сфере общего образования Минобрнауки России по применению Порядка проведения аттестации педагогических работников организаций,

осуществляющих образовательную деятельность (письмо Департамента от 3 декабря 2014 г. № 08-1933/505).

Имеет качественное значение работа по повышению профессионального мастерства, распространению передового педагогического опыта. Участие педагогов в профессиональных семинарах, фестивалях конференциях, конкурсах способствует повышению их педмастерства. Опыт собственной работы педагоги делятся через публикации методических статей, разработок, выступлениях на конференциях разного уровня.

Система оценки деятельности членов педагогического коллектива начальной школы

Одним из условий готовности МАОУ СОШ № 11 к реализации ФГОС НОО является создание системы методической работы, обеспечивающей сопровождение деятельности педагогов на всех этапах реализации требований Стандарта.

В школе созданы условия для ведения постоянной методической поддержки, получения консультаций по вопросам реализации ООП НОО. Изучается и перенимается инновационный опыт других образовательных учреждений, проводятся комплексные мониторинговые исследования результатов образовательного процесса, отслеживается эффективность инноваций.

При оценке качества деятельности педагогических работников учитываются:

- востребованность услуг учителя (в том числе внеурочных) учениками и родителями;
- использование учителями современных педагогических технологий, в том числе ИКТ и здоровьесберегающих;
- участие в методической и научной работе, распространение передового педагогического опыта; повышение уровня профессионального мастерства;
- работа учителя по формированию и сопровождению индивидуальных образовательных траекторий обучающихся, руководству их проектной деятельностью;
- взаимодействие со всеми участниками образовательного процесса.
- Показатели и индикаторы отражающие динамику образовательных достижений обучающихся, в том числе формирования УУД (личностных, регулятивных, познавательных, коммуникативных), а также активность и результативность их участия во внеурочной деятельности, образовательных, творческих и социальных, в том числе разновозрастных, проектах, школьном самоуправлении. (см.таблицу ниже).

Критерии оценки результативности деятельности учителей начальных классов

Критерии оценки	Содержание критерия	Показатели/индикаторы
Достижение обучающимися личностных результатов	Готовность и способность обучающихся к саморазвитию, сформированность мотивации к обучению и познанию, ценностно-смысловые установки обучающихся, отражающие их индивидуально-личностные позиции, социальные компетенции, личностные качества; сформированность основ гражданской идентичности	- Итоговая оценка результатов конкурса "Быть здоровым и успешным"»
Достижение обучающимися метапредметных результатов	Освоенные обучающимися УУД (познавательные, регулятивные и коммуникативные), обеспечивающих овладение ключевыми компетенциями, составляющими основу умения учиться, и межпредметными понятиями	- Мониторинг УУД (сентябрь, май) - Промежуточная и итоговая интегрированные работы (декабрь, май) - Комплексная работа (апрель)
Достижение обучающимися предметных результатов	Освоенный обучающимися в ходе изучения учебного предмета опыт специфической для данной предметной области деятельности по получению нового знания, его преобразованию и применению, а также система основополагающих элементов научного знания, лежащих в основе современной научной картины мира	Уровневые контрольные работы по предметам 1 класс (апрель), 2-4 классы (по окончанию каждой четверти)

ФГОС НОО требует изменения отношений с родителями обучающихся, их активное включение в образовательный процесс для улучшения образовательных и воспитательных результатов. Центральное место образовательного процесса занимает воспитательная функция.

План работы методического объединения учителей школы 1 ступени образования включает разнообразные мероприятия:

1. Семинары, посвящённые содержанию и ключевым особенностям Стандарта.
2. Тренинги для педагогов с целью выявления и соотнесения собственной профессиональной позиции с целями и задачами Стандарта.
3. Заседания методических объединений учителей, воспитателей по проблемам введения Стандарта.
4. Конференции участников образовательного процесса и социальных партнёров ОУ по итогам разработки основной образовательной программы, её отдельных разделов, проблемам апробации и введения Стандарта.
5. Участие педагогов в разработке разделов и компонентов основной образовательной программы образовательного учреждения.
6. Участие педагогов в разработке и апробации оценки эффективности работы в условиях внедрения Стандарта и Новой системы оплаты труда.
7. Участие педагогов в проведении мастер-классов, круглых столов, стажёрских площадок, открытых уроков, внеурочных занятий и мероприятий по отдельным направлениям введения и реализации Стандарта.

Подведение итогов и обсуждение результатов мероприятий осуществляется в разных формах: совещания при директоре, заседания педагогического и методического советов, в виде решений педагогического совета, размещённых на сайте презентаций, приказов, инструкций, рекомендаций, резолюций и т. д.

Психолого-педагогические условия реализации ООП НОО

Непременным условием реализации требований ФГОС НОО является создание в образовательном учреждении психолого-педагогических условий, обеспечивающих:

- преимущество содержания и форм организации образовательного процесса по отношению к дошкольному образованию с учётом специфики возрастного психофизического развития обучающихся;
- формирование и развитие психолого-педагогической компетентности участников образовательного процесса;
- вариативность направлений и форм, а также диверсификацию уровней психолого-педагогического сопровождения участников образовательного процесса;
- дифференциацию и индивидуализацию обучения.

Выделяют следующие уровни психолого-педагогического сопровождения: индивидуальное, групповое, на уровне класса, на уровне образовательного учреждения.

Основными формами психолого-педагогического сопровождения являются:

- диагностика, направленная на выявление особенностей статуса школьника. Она может проводиться на этапе знакомства с ребёнком, после зачисления его в школу и в конце каждого учебного года;
- консультирование педагогов и родителей, которое осуществляется учителем и психологом с учётом результатов диагностики, а также администрацией образовательного учреждения;
- профилактика, экспертиза, развивающая работа, просвещение, коррекционная работа, осуществляемая в течение всего учебного времени.

К основным направлениям психолого-педагогического сопровождения можно отнести:

- сохранение и укрепление психологического здоровья;
- мониторинг возможностей и способностей обучающихся;
- психолого-педагогическую поддержку участников олимпиадного движения;
- формирование у обучающихся ценности здоровья и безопасного образа жизни;
- развитие экологической культуры;
- выявление и поддержку детей с особыми образовательными потребностями;
- формирование коммуникативных навыков в разновозрастной среде и среде сверстников;
- поддержку детских объединений и ученического самоуправления;
- выявление и поддержку одарённых детей

Важнейшей составляющей административной деятельности является своевременное ведение обязательных мониторингов: федеральный мониторинг «Наша новая школа», региональный мониторинг в части КПОМО.

Федеральный мониторинг «Наша новая школа» осуществляется по разделам:

- общие сведения об учреждении;
- переход на новые образовательные стандарты;
- система поддержки талантливых детей;
- сведения о работниках образовательного учреждения;
- автоматизированный расчёт ННШ: условия обучения;
- автоматизированный расчёт ННШ: охрана здоровья.

На этапе осуществления плана «Модернизация общего образования на 2011 – 2015 гг.» немалая работа проделана в части раздела «Совершенствование учительского корпуса» и была направлена на:

- внедрение модели организации и финансирования повышения квалификации работников образования, обеспечивающей непрерывность и адресный подход к повышению квалификации;
- внедрение новых моделей аттестации педагогических и управленческих кадров.

Как итог, педагоги школы 1 ступени образования в 2012-13 учебном году:

- делились опытом работы, участвуя в работе семинаров, конференций, фестиваля разных уровней 14 педагогов (93% от общего количества членов педколлектива начальной школы);
- обобщили опыт работы через публикации на разных уровнях 4 педагога (25%);
- стали участниками профессиональных конкурсов 3 педагога;
- в настоящий момент все учителя начальных классов, успешно прошли курсы повышения квалификации по теме «Организация образовательного пространства в начальной школе на основе ФГОС».

Повышение квалификации учителей начальных классов в области применения информационных технологий и использования ими интернет-ресурсов осуществлялось непосредственно через работу ШМО и путём самообразования.

Ожидаемый результат повышения квалификации - профессиональная готовность работников образования к реализации ФГОС НОО:

- обеспечение оптимального вхождения работников образования в систему ценностей современного образования;
- принятие идеологии ФГОС НОО;
- освоение новой системы требований к структуре ООП НОО, результатам её освоения и условиям реализации, а также системы оценки итогов образовательной деятельности обучающихся;
- овладение учебно-методическими и информационно-методическими ресурсами, необходимыми для успешного решения задач ФГОС НОО.

Вывод по итогам реализации кадрового обеспечения реализации ФГОС в МАОУ СОШ № 11 в 2012-13 учебном году: в школе подготовлена необходимая документальная база организации повышения квалификации педагогических работников в 2012/2013 уч. г.

Задачи совершенствования кадрового обеспечения введения ФГОС в МАОУ СОШ № 11 в 2013- 2014 уч. г. и последующие годы:

- обеспечить повышение квалификации по темам организации образовательного процесса в соответствии с ФГОС всех педагогических работников начальной школы;
- обеспечить непрерывность профессионального развития педагогических работников МАОУ СОШ № 11.
- в части реализации раздела плана «Развитие системы поддержки талантливых детей» уделить особое внимание организации индивидуальной работы учителей-предметников с одарёнными школьниками во внеурочное время.

Финансовое обеспечение реализации ООП НОО

Раздел плана работы по введению ФГОС НОО «Изменение школьной инфраструктуры» включал в себя: развитие нормативного подушевого финансирования с учётом соблюдения требований к условиям реализации основной образовательной программ ФГОС НОО.

Об исполнении раздела «Расширение самостоятельности школы» говорят факты:

- участия школы в проведении общероссийского мониторинга по внедрению новых финансовых механизмов в образовании;
- участия в процедуре перехода на электронный школьный документооборот и др. Решались вопросы создания нормативно-правовой базы, регламентирующей финансирование введения ФГОС.

Кроме того:

- финансирование в части оплаты труда и учебных расходов осуществляется в расчёте на одного ученика по нормативу;
- в Положении об оплате труда включён пункт о распределении стимулирующей части ФОТ учителей в зависимости от результативности учащихся (предметной и метапредметной) (Приложение 1);
- в базовую часть оплаты труда учителей введены механизмы оплаты урочной и внеурочной деятельности;
- фиксируется положительная динамика по средней заработной плате учителя, руководящих работников, прочих педагогических работников (не учителей) по отношению к предыдущему месяцу;
- в среднем у учителей высшей и первой категории зарплата выросла больше, чем у учителей без категории; доплаты за высшую и первую квалификационную категорию руководителю и учителю составляют менее 20% к окладу (ставке).

Финансовое обеспечение реализации ООП НОО опирается на исполнение расходных обязательств, обеспечивающих конституционное право граждан на бесплатное и общедоступное общее образование. Объём действующих расходных обязательств отражается в задании учредителя по оказанию государственных (муниципальных) образовательных услуг в соответствии с требованиями ФГОС.

Задание учредителя обеспечивает соответствие показателей объёмов и качества предоставляемых образовательным учреждением услуг (выполнения работ) размерам направляемых на эти цели средств бюджета.

Финансовое обеспечение задания учредителя по реализации ООП НОО осуществляется на основе нормативного подушевого финансирования. Введение нормативного подушевого финансирования определяет механизм формирования расходов и доведения средств на реализацию государственных гарантий прав граждан на получение общедоступного и бесплатного общего образования в соответствии с требованиями Стандарта.

Организационный раздел «Система условий реализации ООП НОО» включает:

- оплату труда работников образовательных учреждений с учётом районных коэффициентов к заработной плате, а также отчисления;
- расходы, непосредственно связанные с обеспечением образовательного процесса (приобретение учебно-наглядных пособий, технических средств обучения, расходных материалов, канцелярских товаров, оплату услуг связи

в части расходов, связанных с подключением к информационной сети Интернет и платой за пользование этой сетью);

- иные хозяйственные нужды и другие расходы, связанные с обеспечением образовательного процесса (обучение, повышение квалификации педагогического и административно-управленческого персонала образовательных учреждений, командировочные расходы и др.), за исключением расходов на содержание зданий и коммунальных расходов, осуществляемых из местных бюджетов.

Размеры, порядок и условия осуществления стимулирующих выплат определяются в локальных правовых актах Школы и (или) в коллективных договорах. В локальных правовых актах о стимулирующих выплатах определены критерии и показатели результативности и качества, разработанные в соответствии с требованиями Стандарта к результатам освоения ООП НОО. В них включаются: динамика учебных достижений обучающихся, активность их участия во внеурочной деятельности; использование учителями современных педагогических технологий, в том числе здоровьесберегающих; участие в методической работе, распространение передового педагогического опыта; повышение уровня профессионального мастерства и другое.

В распределении стимулирующей части фонда оплаты труда принимают участие органы самоуправления Школы.

Материально-технические условия реализации ООП НОО

Состояние материально-технической базы

В Школе имеется:

- 1 спортплощадка;
- 2 спортзала;
- 1 столовая;
- 41 учебный кабинет;
- 1 медицинский кабинет и 1 процедурная;
- 1 кабинет психолога и социального педагога,
- 1 кабинет логопеда;
- 1 мастерская.
- 1 библиотека (фонд учебников – 12477 экземпляров, 100%-для начальной школы);

Обеспеченность образовательного процесса учебниками и учебно-методической литературой

МАОУ СОШ № 11 располагает библиотекой, имеющей две зоны – Абонемент и Читальный зал. Помещение оснащено стеллажами и необходимым библиотечным оборудованием. В Читальном зале имеются компьютеры, а также лазерное многофункциональное устройство. В библиотеке имеются картотеки: газетных и журнальных статей, учёта периодических изданий, учёта учебников, тематические картотеки газетных и журнальных статей, тематические папки по периодическим изданиям.

Анализ фонда библиотеки

Главная функция библиотеки - информационная поддержка образовательного процесса.

Основной задачей библиотеки в школе является развитие информационной грамотности обучающихся.

Каждый учитель школы выбирает учебники и УМК в соответствии с федеральным перечнем рекомендованных и допущенных учебников. Ежегодно на предметных МО рассматривается список учебников, используемых в образовательном процессе, принимается педагогическим советом, утверждается приказом директора МАОУ СОШ № 11. Обучающиеся школы обеспечены учебниками по всем предметам учебного плана. Соблюдается преемственность предметных линий и ступеней обучения.

Все учебники соответствуют Федеральному перечню учебников, рекомендованных Министерством Образования и науки РФ к использованию в образовательном процессе на 2012-2013 учебный год (приказ Минобрнауки России от 27.12.2011 № 2885), а также на последующие учебные годы. (Приложение 2).

Обеспеченность учебниками учащихся начальных классов в части ФГОС НОО – 100%.

Ежегодно осуществляется заказ учебников по всем УМК реализуемым в школе, в соответствии с Федеральным перечнем учебников с 1 по 4 класс.

В 2012-2013 уч. г. в школе 1 ступени образования МАОУ СОШ № 11 за счет финансирования улучшено материально-техническое обеспечение реализации образовательного процесса в начальной школе. Учебно-методическое оборудование в этом году приобрели новое (в рамках обеспечения ФГОС НОО), что делает возможным проведение уроков по требованиям ФГОС НОО. Хотя систематизированный и иллюстративный, дидактический материал имеется в каждом кабинете. Медиатека пополняется ежегодно. Электронные образовательные ресурсы в приобретены за счет школы и личных средств учителя (электронная поддержка уроков английского языка, литературного чтения, окружающего мира, математики, технологии).

Силами учителей и родителей удалось создать единое образовательное пространство для учащихся начальной школы за счет внутренних возможностей учреждения.

Начальная школа использует современные формы представления детских результатов урочной и внеурочной занятости: организованы постоянно действующие площадки для свободного самовыражения учащихся: классные стенды, т.е. оформлено средовое пространство: в коридорах около каждого класса, есть стенды, на которых все учителя организуют выставки детского творчества. Также в 2012-2013 учебном году была сделана стенд-газета школы 1 ступени образования «Звёздочки», создан стенд «Наши достижения», и фото-стенд «Наша классная школа».

В учебных кабинетах места для игры и отдыха были оборудованы. В классах появились игротеки, частично выделены зоны для учёбы и отдыха.

С 2012 года школа 1 ступени образования заметно обновила свой внутренний интерьер.

Немаловажным в учебно-воспитательном процессе является состояние кабинетов. Все классные кабинеты отремонтированы, оборудованы учебной мебелью и содержатся в порядке. Все кабинеты эстетично оформлены. Ежегодно происходит обновление мебели в кабинетах начальной школы в соответствии с современными требованиями, но еще в ряде кабинетов необходима замена ученической мебели на регулируемую по росту. В каждом кабинете имеется компьютерная и проекционная техника для организации образовательного процесса в соответствии с ФГОС.

Необходимо оснастить учебный процесс ещё огромным количеством необходимого оборудования для того, чтобы полностью выполнить требования к условиям реализации ФГОС НОО.

Необходимо ежегодное расширение библиотечного фонда начальной школы (художественная, справочная литература, цифровые образовательные ресурсы).

В 2012-2013 учебном году всех кабинетах появились компьютеры, и во всех 11 кабинетах в начальной школе организован доступ к Интернету. Доступ к небезопасным сайтам ограничен фильтром безопасности. Учителя активно использовали это в учебном процессе. Три кабинета оборудованы интерактивными досками. Для занятий использовались проекторы (во всех кабинетах), экраны, принтеры (в каждом кабинете), сканеры, во всех кабинетах есть магнитные доски.

Информационно-методические условия реализации ООП НОО

В соответствии с требованиями Стандарта информационно-методические условия реализации ООП НОО обеспечиваются современной информационно-образовательной средой.

Под информационно-образовательной средой (или ИОС) понимается открытая педагогическая система, сформированная на основе разнообразных информационных образовательных ресурсов, современных информационно-телекоммуникационных средств и педагогических технологий, направленных на формирование творческой, социально активной личности, а также компетентность участников образовательного процесса в решении учебно-познавательных и профессиональных задач с применением информационно-коммуникационных технологий (ИКТ-компетентность), наличие служб поддержки применения ИКТ.

Основными элементами ИОС являются:

- информационно-образовательные ресурсы в виде печатной продукции;
- информационно-образовательные ресурсы на сменных оптических носителях;
- информационно-образовательные ресурсы Интернета;
- вычислительная и информационно-телекоммуникационная инфраструктура;

- прикладные программы, в том числе поддерживающие администрирование и финансово-хозяйственную деятельность образовательного учреждения (бухгалтерский учёт, делопроизводство, кадры и т. д.).

Необходимое для использования ИКТ оборудование должно отвечать современным требованиям и обеспечивать использование ИКТ:

- в учебной деятельности;
- во внеурочной деятельности;
- в естественно-научной деятельности;
- при измерении, контроле и оценке результатов образования;
- в административной деятельности, включая дистанционное взаимодействие всех участников образовательного процесса, в том числе в рамках дистанционного образования, а также дистанционное взаимодействие образовательного учреждения с другими организациями социальной сферы и органами управления.

Создание в образовательном учреждении ИОС, соответствующей требованиям ФГОС НОО.

В соответствии с Программой Развития в МАОУ СОШ № 11 создается информационная среда.

Цель: формирование интеллектуально развитой личности, обладающей творческим мышлением, инициативностью и самостоятельностью, легко ориентирующейся в информационном обществе, формирование информационной культуры обучающихся, создание условий для свободного самовыражения и самореализации каждого школьника в информационном пространстве образовательного учреждения, что способствует становлению выпускника, умеющего легко и быстро адаптироваться в новых экономических условиях, способного к активному участию в общественной и профессиональной жизнедеятельности.

Задачи:

- овладение умениями применять, анализировать, преобразовывать информационные модели реальных объектов и процессов, используя при этом информационные и коммуникационные технологии, в том числе при изучении других школьных дисциплин;
- активизация познавательной деятельности учащихся путем самостоятельной работы на персональном компьютере;
- развитие познавательных интересов, интеллектуальных и творческих способностей путем освоения и использования методов информатики и средств ИКТ при изучении различных учебных предметов;
- проведение пропаганды использования информационных технологий в повседневной жизни учащихся;
- подготовка опытных пользователей современных персональных компьютеров;
- приобретение опыта проектной деятельности, создания, редактирования, оформления, сохранения, передачи информационных объектов различного типа с помощью современных программных средств; построения

компьютерных моделей, коллективной реализации информационных проектов, информационной деятельности в различных сферах, востребованных на рынке труда.

- воспитание чувства ответственности за результаты своего труда; формирование установки на позитивную социальную деятельность в информационном обществе, на недопустимости действий, нарушающих правовые, этические нормы работы с информацией.

Техническая инфраструктура информационной среды школы функционирует на основе локальной вычислительной сети с выделенным сервером, обеспечивая решение учебных, управленческих и других информационных задач.

Школа подключена к сети Интернет по выделенной линии. Доступ в Интернет для всех работников и обучающихся осуществляется с любого компьютера не только в кабинете информатики, но и в каждом учебном кабинете школы.

Заместители директора по УР имеют персональные компьютеры и свой банк данных, который включает:

- Нормативно-правовую базу (локальные акты, приказы, распоряжения и т.д.).
- Планирование по всем направлениям работы школы.
- Материалы по аттестации, награждению педагогических кадров школы.
- Материалы по аттестации обучающихся.
- Материалы мониторингов и диагностики.
- Материалы по инновационной работе, работе с одарёнными детьми, внедрению образовательных технологий и т.д.

ИКТ используются при проведении педсоветов, семинаров, научно-практических конференций, информационно-инструктивных совещаний, мероприятий по воспитательной работе и т.д.

В рамках перехода на ФГОС в Школе приобретено компьютерное и мультимедийное оборудование для организации образовательного процесса в соответствии с новыми требованиями.

Сетевой график (дорожная карта) по формированию необходимой системы условий реализации ООП НОО

Направление мероприятий	Мероприятия	Сроки реализации
I. Нормативное обеспечение введения ФГОС	1. Наличие решения педагогического совета о введении в образовательном учреждении ФГОС НОО	август 2011 г.
	2. Внесение изменений и дополнений в Устав образовательного учреждения	июнь-сентябрь 2011 г.
	3. Утверждение основной	август 2011 г.

	образовательной программы образовательного учреждения.	
	4.Внесение дополнений и изменений в ООП НОО.	ежегодно
	5.Обеспечение соответствия нормативной базы школы требованиям ФГОС	август 2011 г.
	6. Приведение должностных инструкций работников образовательного учреждения в соответствие с требованиями ФГОС общего образования и тарифно-квалификационными характеристиками	август 2011 г.
	7. Разработка и утверждение плана реализации ФГОС начального общего образования, внесение дополнений	июнь- август 2011 г., ежегодно
	8. Разработка программы внеурочной деятельности первоклассников	август, ежегодно
	9 Утверждение: — учебного плана; —рабочих программ учебных предметов, программ внеурочной деятельности.	август, сентябрь ежегодно
	10. Утверждение программы внеурочной деятельности первоклассников	август ежегодно
	11. Определен список учебников и учебных пособий, используемых в образовательном процессе в соответствии с ФГОС НОО	август ежегодно
	12. Утверждение «Положения о безотметочном обучении и системе оценивания учебных достижений обучающихся первых классов МАОУ СОШ № 11» (1 класс).	август 2014 г
	13. Разработка формы трехстороннего договора о предоставлении общего образования муниципальным общеобразовательным учреждением	август 2011 г.
	14. Заключение трехсторонних договоров о предоставлении общего образования муниципальным общеобразовательным учреждением	при зачислении первоклассников в ОУ
II. Финансовое обеспечение	1. Определение объема расходов, необходимых для реализации ООП и	по утвержденным

введения ФГОС	достижения планируемых результатов, а также механизма их формирования	бюджетам на 2014 г, 2015 г.
	2. Внесение изменений в локальные акты, регламентирующие установление заработной платы работников образовательного учреждения, в том числе стимулирующих надбавок и доплат, порядка и размеров премирования	февраль 2014 г., 2015 г.
	3. Заключение дополнительных соглашений к трудовому договору с педагогическими работниками	сентябрь 2014 г.
III. Организационное обеспечение введения ФГОС	1. Обеспечение координации деятельности субъектов образовательного процесса, организационных структур учреждения по вопросам реализации ФГОС начального общего образования	август 2011 г.
	2. Определение модели организации образовательного процесса, обеспечивающей организацию внеурочной деятельности обучающихся	август 2014, 2015 гг.
	3. Разработка и реализация моделей взаимодействия учреждения общего образования и дополнительного образования детей, обеспечивающих организацию внеурочной деятельности	август 2014, 2015 гг.
	4. Разработка и реализация системы мониторинга образовательных потребностей обучающихся и родителей по организации внеурочной деятельности	январь, май 2014, 2015 гг.
	5. Привлечение органов государственного управления образовательным учреждением к реализации основной образовательной программы начального общего образования	в течение года
IV. Кадровое обеспечение введения ФГОС	1. Анализ кадрового обеспечения введения и реализации ФГОС начального общего образования	май, август 2014, 2015 гг.
	2. Создание плана-графика повышения квалификации педагогических и руководящих работников	август 2014, 2015 гг.

	образовательного учреждения в связи с введением ФГОС	
	3. Разработка плана методической работы (внутришкольного повышения квалификации) с ориентацией на проблемы введения ФГОС общего образования	в течение года
V. Информационное обеспечение введения ФГОС	1. Размещение на сайте ОУ информационных материалов о введении ФГОС начального общего образования	в течение года
	2. Широкое информирование родительской общественности о реализации ФГОС НОО	в течение года
	3. Обеспечение публичной отчётности ОУ о ходе и результатах введения ФГОС	ежегодно август текущего года
	4. Разработка рекомендаций для педагогических работников: — по организации внеурочной деятельности обучающихся; — по организации достижения планируемых результатов	ежегодно
VI. Материально-техническое обеспечение введения ФГОС	1. Анализ материально-технического обеспечения введения и реализации ФГОС начального общего образования	в течение года
	2. Обеспечение соответствия материально-технической базы ОУ требованиям ФГОС	в течение года
	3. Обеспечение соответствия санитарно-гигиенических условий требованиям ФГОС.	в течение года
	4. Обеспечение соответствия условий реализации ООП противопожарным нормам, нормам охраны труда работников образовательного учреждения	в течение года
	5. Обеспечение соответствия информационно-образовательной среды требованиям ФГОС	в течение года
	6. Обеспечение укомплектованности библиотечно-информационного центра печатными и электронными образовательными ресурсами	ежегодно август

	7. Наличие доступа ОУ к электронным образовательным ресурсам (ЭОР), размещённым в федеральных и региональных базах данных	в течение года
	8. Обеспечение контролируемого доступа участников образовательного процесса к информационным образовательным ресурсам в сети Интернет	в течение года

12. Литература

1. Модели основной образовательной программы образовательного учреждения: опыт регионов. Начальная школа/ А.В. Вольтов, И.В. Муштавинская, С.И. Петрова; под редакцией Н.И. Роговцевой.- М.: Просвещение, 2011.-110 с.
2. Примерная основная образовательная программа образовательного учреждения. Начальная школа/ сост. Е.С. Савинов. -3-е изд.-М.: Просвещение, 2011.- 204с.
3. Научно –практический журнал «Завуч начальной школы» № 8, 2011г.
4. Научно–практический журнал «Завуч начальной школы» № 5, 2011г., Буданова О.В., Как писать основную образовательную программу образовательного учреждения, 4с.
Созонов В.П., Примерная общеобразовательная программа школьника во внеурочной деятельности в начальной школе, 64с.